

# ВОГОНЬ ОРЛИНОЇ РАДИ





# УКРАЇНСЬКИЙ ПЛАСТ

## Конференція Українських Пластових Організацій

*Австралія — Аргентина — Велика Британія — США — Канада — Німеччина*

### Головна Пластова Булава

### О Р Л И Н И Й К Р У Г

"ВОГОНЬ ОРЛИНОЇ РАДИ" — журнал новацьких виховників. Ч. 68.  
Квітень — Червень 1986. Виходить кварталньо.

Редагує колегія в складі: Денис Беднарський, Орест Гаврилук,  
Стаха Гойдиш, Ярема Козак, Надя Кулинич, Теодосій Самотулка,  
Оксана Тарнавська, Роман Юзенів і

*/це місце для Тебе, Братчику/Сестричко!/  
Відповідальний редактор — Сірий Орел Орест.*

Рисунок на обгортці роботи мистця М. Григорііва.  
Відбито офсетом у Срібному Джерелі. Наклад 200 прим. Ціна  
цього числа: 2.50 дол. Річна передплата: 10.00 дол. Всі права  
застережені.

Copyright by Plast, Ukrainian Youth Organization, Inc.  
Printed in U.S.A.

#### АДРЕСА РЕДАКЦІЇ:

Orest Hawryluk, M.D.  
900 La Grande Road  
Silver Spring, MD 20903  
U.S.A.

#### АДРЕСА АДМІНІСТРАЦІЇ:

Denys Bednarsky  
35 Marsac Pl.  
Newark, NJ 07106  
U.S.A.

oo

### З М І С Т

Від Редакції.....	1
Мудрість Сірих Орлів.....	2
Що Розкажемо Новацтву?.....	8
Майструємо.....	17
Діти Співають.....	32
Ігровий Куток.....	35
Із Природничого Записника.....	41
Розгадайте?.....	42
Приказки.....	43
Орляча Розвага.....	43
Лист Провідника О.К.....	45
Вісті із З.С.А.....	47
Поради Мудрої Сороки.....	48



1986 WAP



# Вогонь Орлиної Ради

1

## Д О Р О Г І   Б Р А Т Ч И К И   Й   С Е С Т Р И Ч К И !

Це число "Вогню Орлиної Ради" приносить Вам матеріяли до використання в місяцях: квітень, травень і червень. Сподіємось, що буде воно Вам корисним у плануванні зайнятть із новацтвом.

29-го квітня - це День Українського Моря. Цю тему можна використати для багатьох цікавих новацтву програмок.

Великим святом, що припадає в цьому кварталі, є Воскресення Христове. У підготові до нього не забудьте плекати наш прецінний звичай малювання писанок. Писанками, виготовленими новацтвом, воно може обдаровувати своїх рідних, приятелів, а навіть продавати їх на новацький заробіток!

На Великдень можете мати нагоду виводити гагілки коло церкви. Очевидно, що до того треба належно підготувитися - вивчити рухи й спів до кожної гагілки.

Другий день свят - це Обливаний Понеділок. У цей день в Україні хлопці засідалися на дівчат, щоб несподівано обілляти їх водою. Цей гарний звичай на еміграції, на жаль, затрачується - а варто, щоб його плекати. Вважайте тільки, щоб не справити прикрости якійсь новачці, промочивши її одержу навскрізь. Кілька краплин води, одначе, не повинно нікому пошкодити.

6-го травня припадає день Святого Юрія, патрона Українського Пласту. В той день пластуни палють "Ватру Одности Пласту", щоб так відзначити свою одність з усіма українськими пластунами й пластунками в усіх країнах де діє Пласт. У цьому часі також влаштовують Свята Юрія, коли то виходимо в природу, таборуємо в терені й змагаємося в різних пластових умілостях. Не забудьте теж післати привіт Начальному Пластунові, пл. сен. Юрієві Старосольському з приводу його іменин. Його адреса:

Dr. Jurij Starosolskyj  
1108 Dunoon Rd.  
Silver Spring, MD 20903  
U.S.A.

У другу неділю травня припадає Свято Матері. Напевно Ваші новачата схочуть зробити своїм мамам якусь приємність. А як саме - це найкраще зможете порадити їм Ви, братчики й сестрички!

Бажаю Вам радісного новакування й шире вітаю Вас усіх:

С К О Б !

Сідній Арел Орест

# МУДРІСТЬ

2

Арабат.

# СІРИХ ОРЛІВ

## З Л І Т А Л И С Ь О Р Л И . . .

Під великим бетонним щитом, у синявому сумерку виблискує вогник. Зразу біля нього другий. Глухо прориваються голоси тих, що пораяться біля вогнів. Потім загораються все нові та нові вогники. Це розпалили маленькі ватри пластуни - новацькі впорядники, що з'їхались сюди із різних сторін на VIII курс.

Довгими паличками, що їх підсунули під вогники ці, підіймають свої бліді ватри і зносять їх на одне місце. Хвилинку змагається вогонь за своє життя.

У купі знесеного жару вогонь хвилинку змагається за своє життя. І раптом вибухає великим полум'ям, освічуючи обличчя пластуни, що стоять довкола, кидаючи світляні промені на білу лілейку під муром бетону, забарвлюючи червоним відблеском шатра, що стоїть побіч.

А голос коменданта спокійно лунає: "Як знесені в одне місце бліді вогники, що ви їх окремо запалили, дали велику ватру, так, об'єднані спільним зусиллям, зуміємо вчинити велике, добре діло для нашого Уладу, для нашої спільноти, для нашого народу"... І у світлі вогню лунає пісня карпатських пластуни, грізно гремить "не зломимо своїх присяг...", а очі кожного вп'ялися... Несуть вогонь, який запалювали всі разом і кожний зокрема, вогонь єдності, якого запаленням незнайомі собі пластуни приступили до праці, якого запаленням відкрили восьмий курс новацьких виховників...

І цілий час синя смужка диму поміж шатрами говорить, що вогонь цей горить безупинно в день і в ночі. А вечорами, коли він, могутній і яскравий кидає світло на круг облич довкола себе - снують тут впорядники свої мрії про наших найменших, про Улад, про Край свій далекий...

Але цього вечора вогонь не горів спокійно. Вогке дерево сичало мов змії, вітер рвав полум'я і кидав противним димом в різні сторони. Круг пластуни то тут то там виривав і зникав у темряві, наче хитався. Але ніхто не відходив від ватри, ніхто не відхилявся від диму. Йшла нарада - вибирали назву назву цього курсу, курсу-гнізда.

В клубах диму то виривали, то зникали різні постаті. То відважні спартанці, що стоять певно і твердо в бою, то зграї голодних вовків, що вмиють про "репету", то лісовики, що снуються непомітно в зелених борах...

Та все недобре, все не те... Розмова що хвилини обривається, настає довга мовчанка... Все не те, це не такі назви, які могли б говорити хто ми й чому ми тут. Тліючі поліна жаріють і тий плескіт полум'я перериває тишу,

змішуючись із сикотом дров. Очі найменшого знака світяться. Його очі не бачать вогню й землі кургом, ні товаришів, а бачать орлів, сірих орлів, що водять орлят: орлів, що злітаються до великого гнізда. - "Орлине гніздо!"

Кинена думка двоїться, з різних боків приходять голоси. Гніздо орлів - це десь у горах, на диких скелях сторчить воно аж під хмари, а ми на рівнині. Але ми орли. Всі впорядники, що виховують орлят - це орли, з нашим комендантом Старим Орлом на чолі. І ми з"їхались на раді. Ми - орли на раді. Ми злетілись сюди, щоб набрати сили й відваги в спільній братерській роботі, щоб набрати знання біля нашого вогнища.

Вогонь блищить поміж полінами і світить червоно... Чийсь голос каже - "Вогонь Орлиної Ради!" В ту ж мить з іншого боку круга хтось заперечує: - "Рада Орлиного Вогню!" Обличчя усіх оживають, очі підносяться, запекло говорять орли і вахатъ дві назви - "Вогонь Орлиної Ради" чи "Рада Орлиного Вогню". Накінець у світлі вогню розширюються груди і старим пластовим звичаєм рішають: бистре вухо коменданта слухає сильного крику і чує кого більше і чує правду: "Рада Орлиного Вогню".

Так, Вогонь Орлиної Ради - це щось тривке, майже вічне, це вогонь, що до нього злітаються раз-по-раз орли за знанням на свої Ради. Вогонь - це наш символ, - а ми Восьмий курс, ми - Р а д а О р л и н о г о В о г н ю!

І увага з повагою виступає на обличчях, що миготять кругом червоним відблиском ватри. Руки всіх простягаються до вогню та майже дотикаються білих камінців вогнища. Круг біля вогнища звукується й ущільнюється. Обличчя усіх так близько одне біля одного, в очах усіх палає відблиск огнища... Говорить Старий Орел, а всі повтаряють, гуртом собі, своєму Уладові прирікають злітатись на Ради довкола Вогню, черпати в йому силу і знання, нести нашу ідею братерства, радості, правди і краси, нести наш вогонь сміло і твердо крізь бурю, зневіру та ворожнечу, нести вогонь і передати його нашим найменшим для добра Батьківщини...

Курс скінчився... На рівній площі лежить купа злежених полотниць, а теплий попіль вирває там, де горів вогонь. Поодинокі пластунки підходять і беруть собі на пам"ятку чорні вуглики, деякі вже відходять геть... Вогнище холодне, але вогонь горить далі, той самий Вогонь Орлиної Ради, що горів не тільки на VIII курсі, але той, що його запалював кожний із нас у своєму серці, приступаючи до праці в нашому Уладі; що його запалював кожний із нас у серцях наших найменших, що його запалювали ми, кожен зокрема, на різних місцях, усі разом для єдності нашої праці, для нашої великої спільної справи. Цей вогонь горить далі в наших серцях, і ми знесимо йому свої мрії, свої гарячі бажання про чесну, віддану й безкорисну працю всіх нас для добра нашого Пласту та нашого народу.

І цей вогонь дає нам силу. Ми злітаємось до нього по знання і відвагу для нашої праці.

Ми несемо вогонь, хоч нас часто не розуміють, хоч часто трудне наше діло, але ми знаємо його ціну. Тому ми несемо його в наших серцях не зважаючи на труднощі й донесемо його нашим найменшим. /БОР ч. 1/

Сірий Орел Орест

## Рада Орлиного Вогню

"Рада Орлиного Вогню" - це підставовий вишкіл новацького виховника. Правильник УПН передбачає, що ніхто не може провадити новацьких клітин, не відбувши перед тим потрібного вишколу. Вступний вишкіл кандидат на новацького виховника може відбути шляхом участі в підготвіному курсі в своїй станиці. Щоб, одначе, набути вимагані кваліфікації впорядника рою, треба закінчити успішно Раду Орлиного Вогню.

Раду Орлиного Вогню організує крайова пластова старшина через свого референта вишколу. Вишкіл відбувається спільно для новацьких виховників і новацьких виховниць. До участі можна теж запросити сусідні крайові пластові організації.

Організаторам Ради Орлиного Вогню рекомендуємо перш усього зв'язатися з Проводом "Орлиного Круга", який допоможе порадами, матеріалами, або й інструкторами. Комендант Ради Орлиного Вогню повинен мати вишкіл інструктора Р.О.В. Для успішного переведення вишколу він потребуватиме до помочі бодай двох дальших членів Орлиного Круга, з яких бодай один повинен бути дійсним членом О.К. В міру потреби й можливостей до проводу Ради Орлиного Вогню входять такі діловоди:

1. Комендант
2. Заступник коменданта
3. Бунчужний
4. Писар
5. Інтендант
6. Начальник кухні
7. Гніздові
8. Впорядники
9. Капелян
10. Лікар.

Члени проводу Ради Орлиного Вогню розділяють поміж себе поодинокі ділянки програми вишколу та переводять їх із учасниками. Всі вони повинні ґрунтовно познайомитися з матеріалом вишколу та придбати весь потрібний виряд. Вони мусять як найсолідніше підготувитися до того, щоби матеріял вишколу передати яко мога найкраще учасникам.

Учасників Ради Орлиного Вогню ділимо на рої за статтю, а далі за віком і пластовим виробленням. Коли роїв є багато, то можна з них творити гнізда /на пр. гніздо пластунів і гніздо пластунок/. Рої й гнізда вибирають собі назви /символи/, згідно з напрямними, поданими в Правильнику УПН.

Програма Ради Орлиного Вогню на стільки широка, що участь у ній можуть брати новацькі виховники, без увагу на приналежність до уладу, ото ж: сеніори, старші пластуни/-ки й юнацтво. Для юнацтва передумови участі в Раді Орлиного Вогню такі:

1. Закінчення 15 1/2 років життя.
2. Складення II пластової проби.
3. Відсутність пересторог.
4. Добре знання української мови.
5. Власноручне виконання карти зголошення на вишкіл.

Питоменністю Ради Орлиного Вогню є щоденні ватри, які своєю програмою бувають дуже різні. Можуть, на пр. бути святочні "Орлині ватри" /ватра відкриття, ватра вибору назви Ради, прощальна ватра/, показові новацькі вогники, чи прямо гутірки при вогні.

Традиційно відкривають Раду Орлиного Вогню першого вечора, при ватрі. Учасники й булава стоять кругом ватри /круг - це традиційна уставка новацтва й новацьких виховників/. Кожний має своє стале місце в крузі. Коли комендант стає на своє місце, бунчужний заряджує: "Привітаймо Сірого Орла /ім"я/ новацьким кличем Готуйсь!" Учасники вітають: "Готуйсь!" Комендант відповідає: "Готуйсь!" Слідує обряд відкриття Ради Орлиного Вогню та підпалення ватри. Ватру підпалюють призначені для того сторожі, які заслужили собі на це вирізнення. Вони й пильнують увесь час, щоби ватра добре горіла. Під час підпалення ватри всі співають пісню новацьких виховників "Орлина Ватра" /див.: "Новацький співаник", Бібліотека В.О.Р. ч. 15, стор. 85//. Слідує відчитання наказу. В першому наказі слід подати:

1. У чийм імені комендант перебирає провід Ради Орлиного Вогню.
2. Хто зорганізував та переводить Раду.
3. Склад проводу.
4. Список учасників /пластовий ступінь, прізвище, ім"я, пластовий осередок - ці дані будуть пізніше потрібні для виготовлення звіту з Ради Орлиного Вогню/, та розподіл їх на рої.
5. Порядок зайняття на перший день /від відкриття до ранньої молитви наступного дня, коли буде відчитаний слідуєчий наказ/.
6. Призначення чергового й чергової рої, які повнять службу до наступного наказу.
7. Призначення хорунжих.
8. Дещо з таборових приписів: межі табору, коли можна виходити з табору, коли можна купатися, куди зголошуватися по першу допомогу тощо //детальні таборові приписи повинні висіти на дошці оголошень/.
9. Висловлення надії, що учасники доложать усіх зусиль, щоб успішно закінчити Раду.

Наказ підписує комендант, як особа відповідальна за переведення Ради Орлиного Вогню.

Дальша програма ватри відкриття залежатиме від того, що комендант намітив перевести. Кінчається ватра //як і всі вогники// подякою за добрі вчинки, молитвою // "Отче Наш", "Богородице Діво", "Новацька Вечірня Молитва" - див.: "Новацький Співаник", стор. 16/. Можна теж після подяки за добрі вчинки відспівати пісню "При ватрі" /Сірили у сумерку/. Кінчаємо пластовим "Надобраніч".

Рання молитва на Раді Орлиного Вогню складається з таких елементів: 1. Привітання коменданта /подібно, як на ватрі відкриття/.  
2. Молитва /"Отче Наш", "Богородице Діво", "Новацька рання молитва" - див.: "Новацький Співаник", стор. 17/.

3. Підняття прапорів. Під час підняття співають "Пісню жовто-дзюбів" - див.: "Новацький Співаник", стор. 22.
4. Відчитання наказу. До наказу входять:
  - а/ Хто прибув на Раду Орлиного Вогню /від останнього наказу/.
  - б/ Хто вибув із Ради Орлиного Вогню.
  - в/ Стан Ради Орлиного Вогню.
  - г/ Порядок зайнят на сьогоднішній день.
  - г/ Призначення чергового й чергового роя.
  - д/ Інші повідомлення, які комендант вважає за відповідні.
  - е/ Признання прапорця чистоти /на підставі перегляду/.
5. Вручення прапорця /мітли/ чистоти ройовому роя, що його здобув.
6. Привіт: комендант - "Готуйсь!" Учасники - "Готуйсь!"

Вечірня молитва на Раді Орлиного Вогню відбувається при кінці ватри, як це описано вище. Коли ватра відбувається подальше від місця, в якому вивішено прапори, тоді перед ватрою всі збираються на зняття прапорів. Порядок такий:

1. Привітання коменданта.
2. Зняття прапорів. Під час знімання прапорів співають "Гимн закарпатських пластунів".
3. Привіт.
4. Відмарш на місце ватри.

Якщо ватра відбувається біля прапорів, тоді зняття прапорів переводимо безпосередньо перед молитвою.

Кожний рій на Раді Орлиного Вогню вибирає собі ройового й назву роя. Якщо учасники поділені на гнізда, то й гнізда вибирають собі назви. Назви вибирають згідно з напрямними, поданими в Правильнику УПН. Назви затверджує комендант табору /в найближчому наказі/. По відбутті двох повних днів Ради Орлиного Вогню переводимо вибір назви Ради, при Орлиній ватрі. Повна назва Ради Орлиного Вогню звучить: "/число/ Рада Орлиного Вогню /назва/ в /місцевість/", на пр.: "25-та Рада Орлиного Вогню СРІВНА НИТКА на Вовчій Тропі". Число Ради Орлиного Вогню призначає Провід Орлиного Круга за порядком. Комендант Ради Орлиного Вогню повинен дістати її число від Проводу Орлиного Круга перед початком Ради.

У кінцевім наказі, на закритті Ради Орлиного Вогню слід подати: 1. Ствердження, що Рада Орлиного Вогню успішно добігла до кінця.

2. Вислід індивідуального точкування.
3. Подяку всім, хто спричинився до успішного переведення Ради Орлиного Вогню.
4. Висловлення надії, що учасники Ради Орлиного Вогню працюватимуть успішно в своїх новацьких клітинах.

Комендант Ради Орлиного Вогню зобов'язаний переслати, найдалі до 30 днів по закритті вишколу, до Крайової Пластової Старшини /крайовий референт вишколу - крайові референти УПН/ точний звіт із вишколу. Копію звіту, враз із книгою наказів, табелек точкування, й хронікою слід переслати до Проводу Орлиного Круга.



Учасникам, що успішно виконали всі, приписані правильником, вимоги, Крайова Пластова Старшина признає ступінь впорядника/-ці в Кадрі Виховників. Тоді вони стають членами-кандидатами Орлиного Круга.-

## РАМОВИЙ ПОРЯДОК ДНЯ

### НА РАДІ ОРЛИНОГО ВОГНЮ.

- Год. 6:30 - Вставання, прорух, порядкування, миття, перегляд.
- 7:15 - Молитва, підняття прапорів, наказ.
- 7:45 - Снідання.
- 8:30 - Зайняття.
- 11:30 - Купіль.
- 12:30 - Обід, пообідня перерва.
- 14:30 - Зайняття.
- 19:00 - Вечеря.
- 20:00 - Ватра.
- 21:30 - Підготовка до сну.
- 22:00 - Нічна тиша.



# ЩО РОЗКАЖЕМО

## НОВАЦТВУ?

### ПЛАВАННЯ

В Україні дуже багато річок та озер. І тому, вже дуже давно, люди навчилися плавати.

Розповідають таку легенду. Багато років тому, отечили Київ вороги. Вони знали, що київський князь Святослав із воїнами був у поході, і не було кому обороняти міста. Люди почали журитися. Та один сміливий внак не розгубився. Кинувся у Дніпро, переплив річу і сповістив князя про небезпеку. Воїни повернулися і розбили ворогів. Так молодий внак врятував місто.

Добре плавали і заповозькі козакі, особливо під водою. Вони часто брали очеретину в зуби, щоб дихати, нірнали і швидко опинявалися на другому березі. Ворог це не встиг приготуватися як вже блищали гострі наблі сміливих козаків. Багато разів вміння плавати помагало козакам перемагати.

Тепер плавання стало дуже популярним спортом. Спортевці плавають на різні віддалі і різними способами - стилями: кролем, брасом, дельфіном, і на спині.

Кроль не найвидний спосіб плавання, брасом краде плисти далекі віддалі. А найважчий стиль це дельфін. Його так назвали бо плавець б'є замкнутими ногами по воді наче дельфін хвостом.

Плавання це дуже приємний і корисний спорт.

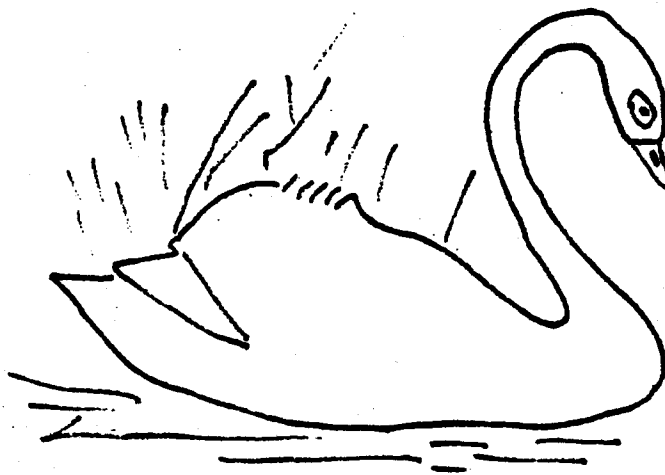

# Перші Крашанки

Як Галя була ще маленька, вона дуже раділа крашанками, отими великодніми кольоровими яечками, синіми, жовтими, червоними. Вона думала, що червона крашанка походить від червоної курочки, синя — від синьої, зелена — від зеленої і так далі.

— Але де ж ті червоні, сині й зелені курочки, коли я екрізь бачу лише білі, чорні або зозулясті? — питала сама себе Галя.

Нема ради, треба піти запитатися в дідуня.

— Дідуню, звідки беруться крашанки?

— Їх красять, малюють, — відповідає дідуньо.

— А нащо малюють?

— На пам'ятку, дитино! На пам'ятку великого Христового чуда. Ось ти сідай коло мене, а я розкажу тобі великодню легенду про перші крашанки.

Цього не треба. Галі два рази казати. Сіла на стільчику, склала ручки на колінах, наставила вушка і слухає.

— Як Ісус, воротами замучений, помер на хресті, то його поховали в кам'яній могилі, привалили каменем і поставили вояків, щоб, мовляв, Ісусові учні не викрали тіла. Стоять вони день, стоять другий біля могили, а третього дня відсвіта сталося щось незвичайне: над могилою засяло ясне-преясне світло, і блиск осліпив сторожів... Від несподіванки вони покладали на землю. Все таки вони бачили, як Янгол Господень підняв важку кам'яну плитку, і з могили вийшов Христос.

Вояки схопились на ноги і сперелику повтікали. Вони не

бігли в місто до свого сотника і, дрижачи від страху, розповіли йому, що Христос воскрес.

Сотник якраз тоді снідав. Перед ним лежало кілька варених яєць.

— Це неправда! — закричав сотник до вояків. — Хіба ж може бути, щоб мертвець, який два дні пролежав у могилі, ожив?

— Так, він ожив! — запевняли вояки, але сотник не дав себе переконати.

— Це неможливо! — кричав він. — Хіба може так бути, щоб ніч стала днем, а вода — вогнем? Або... або... щоб ці білі яйця стали червоні? Тіло Христа викрали його учні, а ви дали себе залякати, обдурити і дозволили їм це! Га, не млянути вам покари!

Вояки впали перед лютим сотником на коліна, запевняючи, що вони не винні. Та сотник, оскаженений від гніву, не слухав їх. Нараз його погляд упав на тарільку з яйцями і... Що це таке? Всі яйця на тарільці були... червоні!

Захитався сотник, збілів і — повірив. Повірив, що Христос — справдий Бог і що Він на правду воскрес. То було чудо, одного з багатьох чудес Великодня.

Від того часу, дитино, на пам'ятку того чуда побожні християни красять яєчка. Це дуже давній, хороший звичай, він дуже поширений на всій Україні. Крім крашанок, українці й інші народи вмють писати писанки всілякими взорами. Писанки і крашанки — це прикраса великогодня.

Господи!

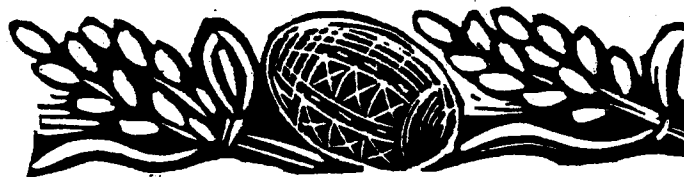

Т. Білецька

## Меч Святого Юрія

За горами, за лісами, давним-давно була країна розкішна, багата, вся завітчана вишневими садками, так що і назвали її Країною Вишневих Садів. Раз на Країну Вишневих Садів наскочив страшний семиголовий змії. Жаром свого подиху сплив людські оселі, сопухом свого тіла отруїв повітря, кигтями зрив землю так, що вона стала голим пустирем. Налюбувавшись своїм ділом, змії звив собі кубло і ліг відпочивати.

Коли прийшла весна, то ніде вже не завітли вишневі сади, не заспівали жайворонки в отруєнім повітрі, а земля здрігалася від зловіщого реву страшного змія. Народ сумний, обідраний, голодний, снувався по згаряцах своїх осель і з тривогою очікував нового наскоку.

А був саме Великдень - велике свято на землі і на небі. Сам Господь засів на престолі, щоб разом з Христом та Святими послухати музику церковних дзвонів із землі.

І роздзвонилися дзвони по вьому світу... Славлять Христове Воскресіння... Тільки у Країні Вишневих Садів глухо. Уже і південь, а звідтіль ні звуку - ні один дзвін не грає.

Нахмарилось лице Господнє.

-Иди, святий Петре,- каже Господь, -поглянь на землю, у Країну Вишневих Садів, чого люди там так забарилися.

Пішов святий Петро до небесних воріт, відчинив кватирку у воротах, вихилив голову, але такий сопух, дим та згар вдарили йому в лице, що мусів якнайскоріше замкнути віконце. Кашляючи та чхаючи, повернувся до Господа.

-О Господи...- вспів лише промовити і так зайшовся кашлем, що вже весь день не могли почути від нього ні слова.

-Иди, святий Юріє,- каже Господь, -осідлай коня і поїдь на землю, у Країну Вишневих Садів. Поглянь, що там таке сталося.

Осідлав святий Юрій свого білого коня, наложив срібну зброю, припоясав свій святий меч і зоряним Чумацьким Шляхом поїхав на землю, прямо в Країну Вишневих Садів.

Було ще дуже рано. Люди, зморені голодом та холодом, дримали у своїх криївках. Ніхто не бачив святого Юрія.

А він на білім коні, у срібній зброї, їхав розритими полями, обгорілими лісами, через згарища сіл та звалища міст, чув квиління голодних дітей, плач нещасних матерей і серце стискалося йому від болю. Одним помахом свого святого меча міг відрубати всі сім голів лютому змієві і повернути мир нещасній країні. Але на цьому світі вже встановлено так, що кожний сам собі мусить здобути і волю і долю. Святий Юрій відпоясав свій святий меч і поклав його в полі під хрестом на роздоріжжі.

Цієї ночі бачили люди в полі дивне сяйво, а вранці, під хрестом на роздоріжжі, нашли старовинний меч. На рукояті меча прочитали напис:

"Хто чесною рукою в чесній справі цей меч підійме - будь певний перемоги!"

Приглядалися люди до меча й говорили:

-Коли б то убити змія...

Але ніхто не зважився підняти меча.

Аж ось надійшов хоробрий лицар Зброєслав. Він давно мріяв про те, щоб змірятися із змієм. Сміло підняв меч і рушив до бою.

Змій, пізнавши меч святого Юрія, затремтів із страху і кинувся тікати.

І гордість підступила тоді до серця Зброєслава.

-Цим мечем уб"ю змія і славою завітчаю ім"я своє. Заволодію Країною Вишневих Садів і княжим вінцем прикрашу голову свою.

І в цій же хвилині затремтіла рука Зброєслава, меч вихопився з долоні, полетів і вістрям вбився в землю, аж по саму рукоять. А напис на ньому ще сильніше заблестів у сонці:

"Хто чесною рукою в чесній справі цей меч підійме - будь певний перемоги!"

А змій, обчунявши із страху, тільки зареготав, ригнув вогнем, і морем полум"я та крові залив знову всю країну.

І довгі роки володів змій країною, а святий меч, всіма забутий, стримів у землі.

Аж раз найшов його розумний молодець Гостромисл. Він читав у старих книгах і пізнав, що це меч святого Юрія, меч, перед яким тремтить саме пекло.

-Ходіть, допоможіть мені вирвати святий меч з землі і убити змія,- гукав він до народу.

Але прибитий горем народ тільки похитував головами:

-Ні, нема такого меча, щоб міг убити потвору.

Тоді Гостромисл кинувся в розпуці сам добувати меча, але відірвав лише рукоять, а вістря залишилося в землі.

Зневірений до свого народу, заховав він рукоять у полу плаща і пішов у світ та й досі блукає по ньому. А лютий змії і далі панує в Країні Вишневих Садів, отруюючи своїм ядом і сопухом землю й повітря.

Та кажуть, що колись малий сільський хлопчина, пасучи вівці на облозі, віднайде святий меч, вигребе його з землі, обітре на ньому іржу, а гаряча любов до батьківщини дасть йому силу підняти цей меч чесною рукою, і в чесній справі, - за волю і долю рідного народу убити потвору-змія.

Тоді оновлена земля вкриється знову буйною зеленню, знову завітнуть вишневі сади, заспівають жайворонки над нивами, оживуть села й міста, а народ веселий і щасливий ударить у всі дзвони.

І сам Господь у небі здивується, як чудово грають дзвони воскресну пісню в Країні Вишневих Садів, а святий Юрій тільки усміхнеться, осідлає свого білого коня і зоряним Чумацьким Шляхом поїде по свій святий меч - той меч, що перед ним не встоїться жаден змії, ані жадні сили пекла.



Давно тому, дуже давно, жила в однім селі вдовиця Марина з своєю донечкою-одиначкою Орисею. Вона заробляла собі на прожиток шиттям та тканням. Була ця жінка така добра, що кожного дня роздавала те, що їй лишалось із заробітку. Ввечері завжди казала:

— Я не змарнувала цього дня, працювала, чинила добро.

Але одного разу Марина занедужала. Не могла заробляти вже два тижні, а ощадності вже вичерпалися. Встала вона насилу з ліжка й поволоклася до сусідів. Але там ніхто її не порятував. Зажурилася хвора вдовиця.

Орися, побачивши зажурену матір, сказала з гірким жалем:

— Нащо ви їм, мамо, так багато доброго робили? Вони ж такі невдячні...

Мати сумно усміхнулася і відповіла:

— Чи мала я їх понинуті в біді? Я не робила добра задля подяки...

Мати безсило звалилась на ліжко. Орися припала до хворої матері, голосячи:

— Матінко, не умирайте, не покидайте мене сиротою, мамо, я все зроблю, щоб вас рятувати.

Запала ніч. Орися засвітила лампу. Вона пригадала собі, що мама їй не раз розповідала про лісового царя, який він добрий, любить людей і їм допомагає.

"Лісовий цар живе в скелі. Треба піти до нього опівночі й постукати об скелю", — думала Орися.

Лямпка в хаті догоріла. Стало темно. Орися, стримуючись від плачу, вибігла з хати. Прибігла до скелі й постукала три рази.

Затряслася земля і янась невидима сила занесла її аж до підземної палати лісового царя. Палата вся була з кришталю. Стояв довгий кришталевий стіл, а кругом нього гарні стільці. Все світилося, блищало тисячами кольорів. На столі

лежали купи золота, дорогих каменів, коралів, перлів, а все таке блискуче, приманливе. Кінець стола сидів старий чоловік у білій одежі. На голові мав він діамантову корону, а в руках тримав золоту палицю. Це був лісовий цар.

— Чого тобі треба, дитинко? — запитав ласкаво.

— Добрий царю, моя матінка дуже хвора. У нас нема чого їсти...

— А чого ж ви не працювали й не заощадили грошей на лиху годину?

— Матінка давала біднішим від себе свої ощадності. Але я готова їсти тільки чорний хліб, щоб тільки вона поздоровіла.

— Ти добра, дитино. Варто тобі допомогти. Але можу сповнити тільки одне твоє бажання. Вибирай! Або твоя матір стане здоровою, а ти залишишся бідною, або можеш взяти з моїх скарбів все, що захочеш. До того й ліни для мами. Але, коли будеш багатою, матір твоя залишиться на все життя хворою.

Орися подивилася на все довкола. І перли, і коралі, червінці ніби кликали її: "Бери, бери! Візьми нас зі собою, втішайся нами, ніколи не знатимеш недостатків". Дух захопило дівчинці, у грудях стало тяжко дихати...

— Матінко, матінко! — нараз крикнула дівчинка. — Бачу твоє бліде обличчя, чую твій стогін. Вона впала на коліна, сказала:

— Царю, не хочу твоїх скарбів, не хочу багатою бути! Хай повернеться здоров'я моєї матері, а я тоді почуватимуся найбагатшою на світі.

— Цар усміхнувся і ласкаво подивився на дитину.

— Я такий радий, що ти витримала пробу. Коли твоя мати найбільший скарб для тебе, вона буде здорова. Ваша ж праця буде для вас щастям.

Він ударив палицею в стіл, і Орисі здалося, що вона летить десь далеко-далеко... Але нараз опинилися біля хворої матері. Їй стало ясно, що то був сон. У хаті було вже видно, сходило сонце. Пробудилася мати.

— Як добре я спала, — сказала, дивлячись на Орисю, — цей сон так мене покріпив. Я буду здорова, донечко.

— Ви одужаєте, мамо, я знаю! — раділа Орися, пригортаючись до матері.

Хтось застукав до дверей. Це була сусідна. Вона принесла молоко, хліб, овочі. Радість, що сусіди все-таки її не забули, додала хворій нової сили. Вона дивилася з усміхом на Орисю, як та швиденько приготувляла їй їжу.

За якийсь час прийшла Мати до повного здоров'я. Могла працювати, щадити й далі допомагати біднішим:

Орися часом згадувала сон і скарби лісового царя. Але мати їй сказала:

— Такі скарби можуть легко розійтися, а в праці заховане найбільше багатство, його ніколи змарнувати не можна. Хто хоче і може працювати, той має найбільший скарб. А є в мене крім цього скарбу ще й інший — моя добра доня. Тому я справді щаслива.

За Є. І. Ярошинською вільно переповіла сестричка Уля.





Батько прочитав у часописі новинку про великі вправи /маневри/ американської фльоти на Тихому Океані. А малий Роман запитав:

-Тату, а що це фльота?

-Фльота, це італійське слово й означає всі кораблі якоїсь держави разом. А що кораблі бувають торговельні, пасажирські /особові/ й воєнні, то всі торговельні означаємо словом "торговельна фльота" - сюди причисляються й пасажирські -, а воєнні словом "воєнна фльота".

-Дякую! А чи є й українські кораблі?

-Нажаль, українських кораблів тепер немає - зітхнув батько. -Бо, бачиш, Ромку, кораблі може мати тільки самостійна держава, а що Україна тепер, разом з українським Чорним Морем, є під владою москалів, то й по Чорному Морі плавають кораблі під московськими-большевицькими прапорами, - хоча ті кораблі - це властиво українське добро, як і все інше, що є в Україні. Та колись було інакше. Ти знаєш, Ромку, що Україна було колись могутньою самостійною державою. Тоді мала вона й свої кораблі, на Дніпрі й на Чорному Морі. І власне це ще збільшало її могутність, бо через море веде дорога в широкий світ, можна ним усякі багатства привозити і з зиском міняти за плоди й скарби рідної землі, а можна й на морі рідного краю боронити. Так робили українські князі, що Чорним Морем аж у Візантію запливали та між сусідами пострах ширили, щоб вони на українську землю не лакомилися. Відомі також морські походи козаків-запорожців, що на своїх легких чайках на турецькі галери нападали, та навіть Царгород /ту саму Візантію/ й інші турецькі надморські міста здобували та бранців з неволі визволяли.

-Не забула Україна - коли знова свободна стала - про своє Чорне Море й про флоту. Весною 1917.року Україна почала відновляти свою самостійність і вже в березні 1917.року майже половина чорноморських кораблів покидала царсько-московські прапори, а вивісила українські. А в березні 1918.року, уряд України проголосив закон, що всі кораблі на Чорному Морі стають власністю Української Держави. Повинуючись тому наказові всі кораблі піднесли дня 29.квітня 1918.р. о годині 4-тій пополудні українські прапори. Весело замайли рідні прапори на могутніх воєнних кораблях і здавалося, що вернулася давня слава князів і гетьманів. Велика була українська воєнна фльота в 1918.році. Всіх воєнних кораблів було около сто, між ними дванадцять велетенських панцирників, 27 міноносців, 17 підводних човнів та інші. Деякі вже й попереминяли свої давні назви й прийняли такі, як: "Запорожець", "Гетьман Богдан Хмельницький", "Соборна Україна", "Дніпро", а деякі вже передше мали українські назви: "Гайдамака", "Кубанець"; "Україна" й інші. Бачив я ті кораблі й ті прапори - сказав сумно батько - і тепер все те так скоро пропало, мов гарний сон...

-І де ж ділися ті всі кораблі, батьку?

-Стрінула їх та сама доля, що і всю Україну. Частину кораблів вороги знищили й затопили, частину вивезли з Чорного моря, а частина плаває тепер по Чорному Морі, але під московсько-большевицькими прапорами й під іншими назвами... І як уся Україна, так і ті кораблі ждуть визволення, як то було тому 37 літ... Вірно, що так станеться!

-Ох, коли б якнайскорше, батьку! - закликав з запалом Роман. -Я хотів би тоді бути моряком і плавати по Чорному Морі, а свій корабель я назвав би "Київ"!

-Дай тобі Боже того діждати, мій сину! - сказав повагом зворушений батько.

Був гарний весняний день. З неба світило ясне сонечко і своїм промінням золотило все навколо - і степ, і дерева, і море. А море грало, море шуміло - Чорне Море - українське море. Ось знімається хвиля... за нею друга... третя... і багато їх... плывуть до берега і зударившись об беріг, розбиваються. Так без кінця. А часом якась більша і на беріг вискочить і розіллється тисячами краплин по жовтому піску.

На березу сидять двоє хлопчиків - гріються на сонці... качаються в піску, а потім зриваються і з голосним криком біжать до води. А море шумить.

-Грицьку, - сказав менший з них - ходім туди до пристані. Там кораблів багато і великі є поміж ними.

-Ходім, Михасю, цікаво побачити. Там напевно є і воєнні.

Вони швиденько надягнули сорочинки й штанятка і побігли, весело сміючись.

А в пристані великий рух - кораблі великі й малі то припливають, то відпливають, поміж ними вітрильники зручно й легко пропливають, а не бракує і звичайних човнів з веслами.

-Грицьку, глянь, - сказав Михась, показуючи в один бік, - що то за кораблі. Це мабуть воєнні, бо таких я ще не бачив.

- О, та ж вони всі з заліза! А які великі! - здивовано сказав Грицько.

-Дядьку, запитав Михась одного моряка, - що це за кораблі?

-Це, хлопче, кораблі воєнні. Дивись, ті два - це крейсери, той, між ними - міноносець, там далі - панцирники і ще один крейсер.

-А можна туди ближче до них?

-Ходіть зі мною, - сказав моряк і вони пішли.

-"Юрій Побідоносець" - прочитав Грицько назву на найбільшому з них.

-На тому кораблі, щоб ви, хлопці, знали, є командант всієї фльоти. Ну, але мені пора вертатися на корабель. Залишайтеся здорові.

-І вам, дядьку, доброго здоров'я! - відповіли хлопці.

Моряк сів у човен, вдарив веслами й поплив до корабля. Шнуровою драбиною, що звисала, виліз на палубу.

Минуло декілька хвилин. Та раптом хлопці помітили на кораблі рух - моряки вибігають і стають у лаві... на командному містку старшина видає накази. Це саме діється на всіх воєнних кораблях. Грицько читає назви: "Мазепа", "Златоуст", "Кагул", "Ростислав", "Святий Евстахій", "Завидний", "Прут".

Грицько й Михась цікаві знати, що далі буде. Моряки стоять лавами. Раптом пролунала команда: Струнко! Підняти українські прапори! Виступили хорунжі... підтягують на щоглу прапори - українські морські прапори - біле полотнище переділене синім хрестом на чотири частини, а в горішній частині від щогли видніють наші національні барви і золотий тризуб з хрестом на них.

Моряки виструнчені. Старшини тримають руку при дашку шапки... Прапори піднімаються вгору і лопотять на вітрі. Так на всіх воєнних кораблях.

Та раптом лунає другий наказ і в ту ж мить загриміли гармати - давали салют українським прапорам. Гук гармат підхопили хвилі Чорного Моря і на своїх хребтах понесли його далеко-далеко, щоб сповістити всім, що від сьогодні Чорноморська Фльота стала на службу Української Держави.-

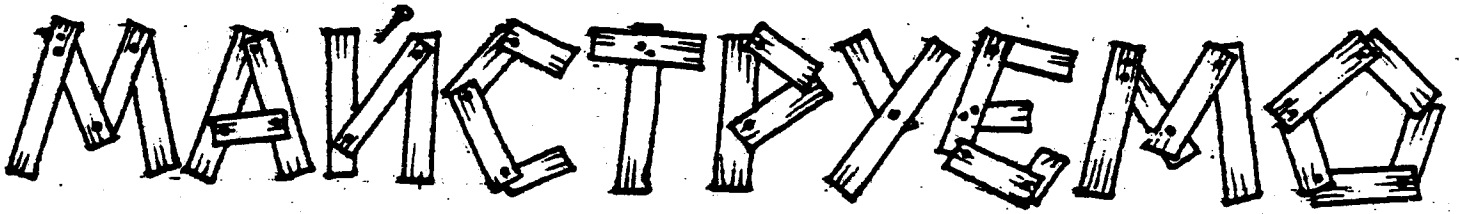

К О Н И К .

/іграшка/

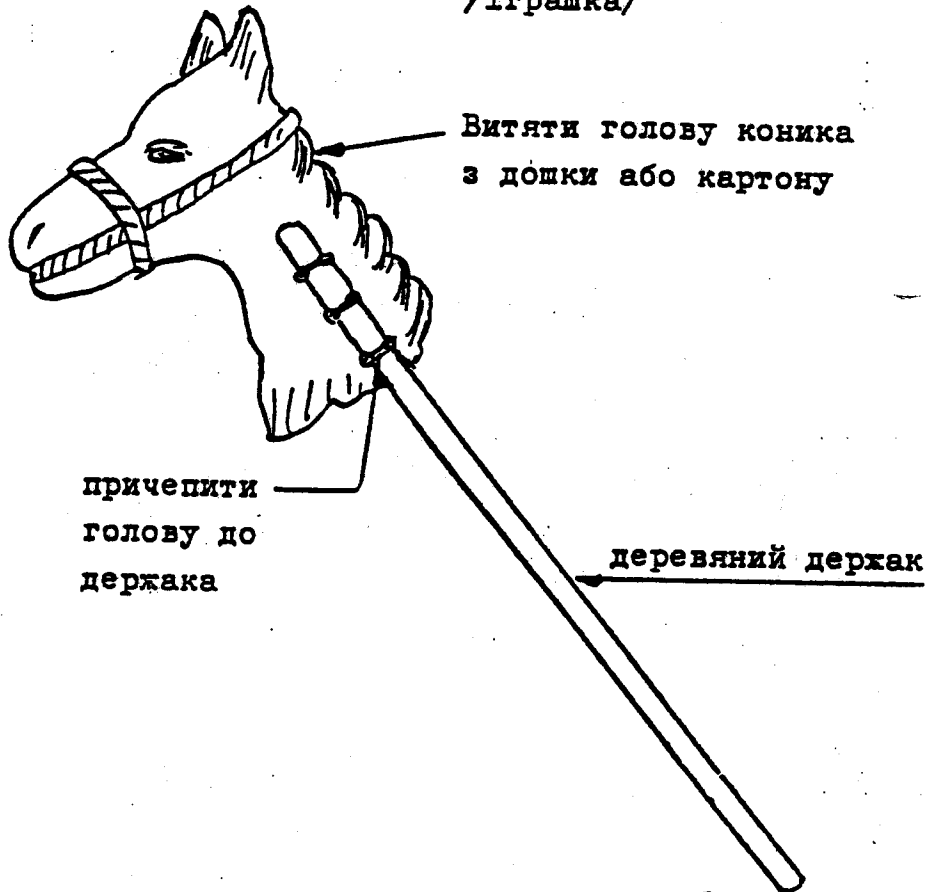

Витяти голову коника  
з дошки або картону

причепити  
голову до  
держака

дерев'яний держак

ЯК НАМАЛЮВАТИ ПРАПОР  
УКРАЇНСЬКОЇ ФЛЬОТИ.

Барви на прапорі мають бути такі: Хрест прапора, обвідка хреста й верхня частина горішньої лівої чвертки прапора мають бути сині, - долішня частина горішньої лівої чвертки прапора має бути жовта, - а тризуб з хрестиком має бути золотий. Інші три чвертки /ліва долішня й обі праві/ мають бути білі, так, як на рисунку.



Рис. ч. 6.  
Прапор Української Фльоти.

# КОЗАК І ЙОГО КІНЬ

18

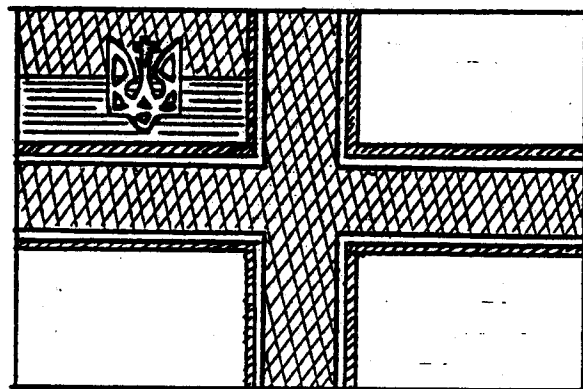
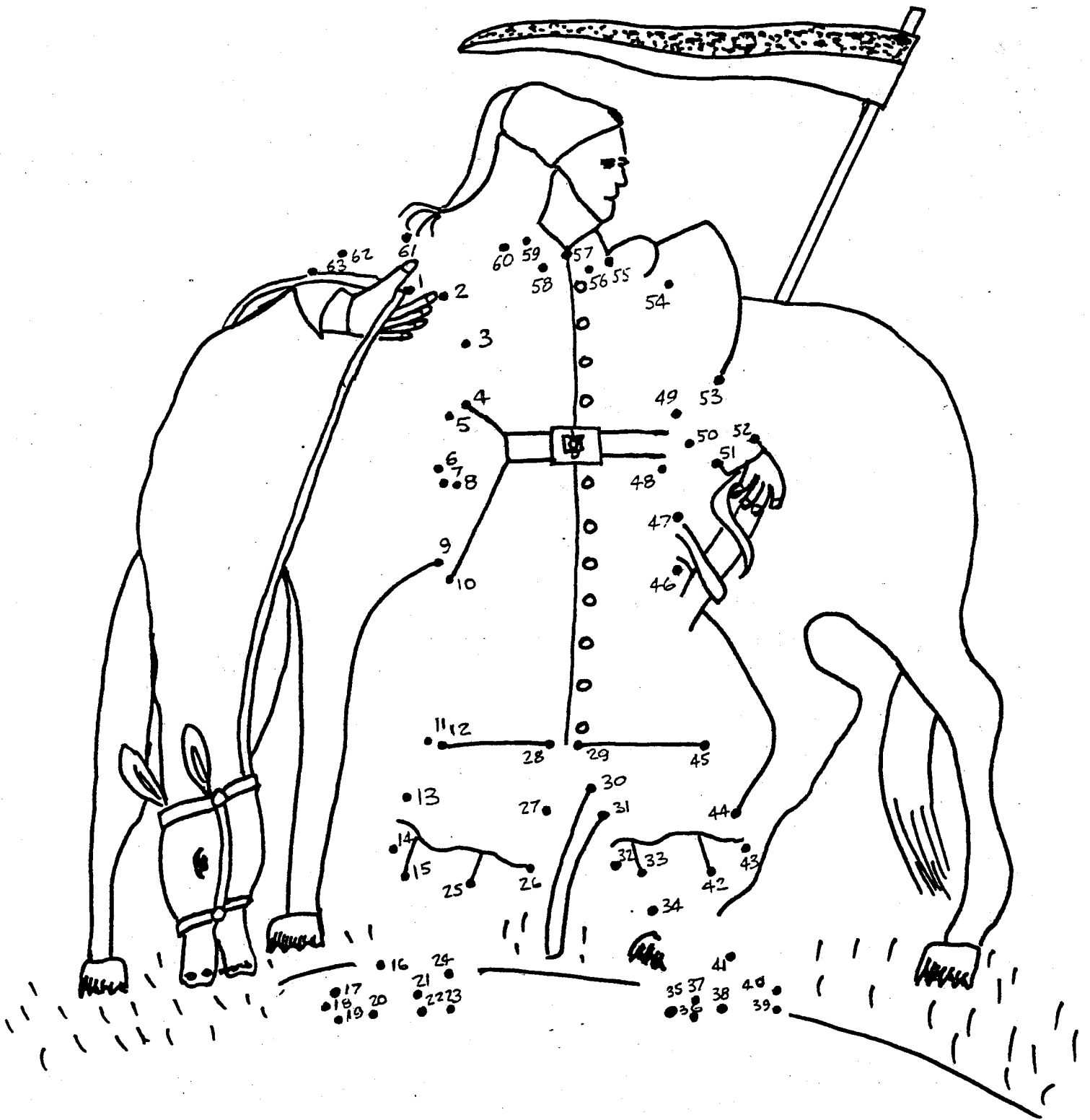

ЩОБ ЗАКІНЧИТИ РИСУНОК ТРЕБА ПРОВЕСТУ СУЦІЛЬНУ  
ЛІНІЮ ПОЧИНАЮЧИ ВІД Ч. 1 І ЗАКІНЧИТИ ЧИСЛОМ 63

# КОРАБЕЛЬ — ПАРОВИК

(З ПАПЕРУ)

19

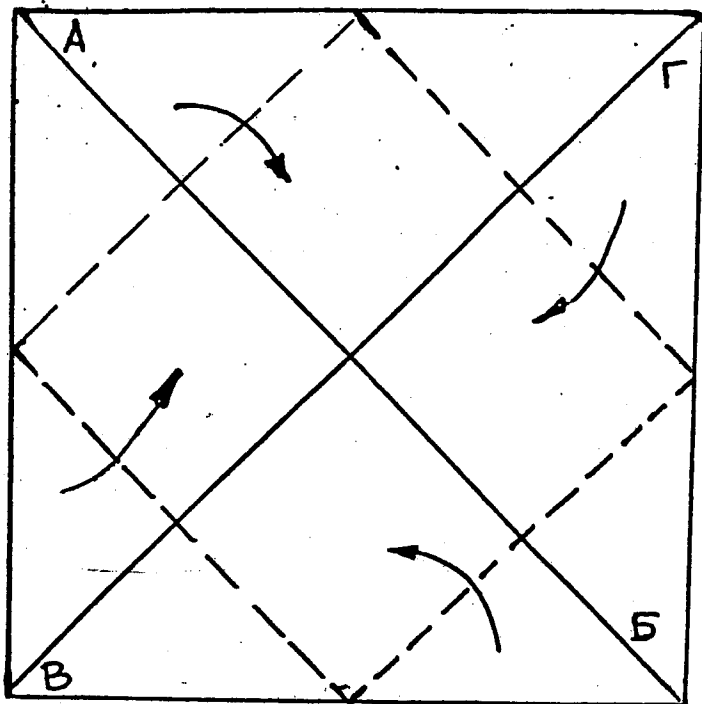

НА КВАДРАТОВОМУ ПАПЕРІ  
ЗАЗНАЧИТИ СЕРЕДИНУ  
ЗГИНАЮЧИ ПО ДІАГОНАЛЯМ  
А-Б, В-Г

ЗІГНУТИ КУТИ А, Б, В, Г  
(ПО ПЕРЕРИВАНІЙ ЛІНІЇ  
ДО СЕРЕДИНИ).

ЗРОБИВШИ ЦЕ, ОБЕРНУТИ  
НА ПРОТИЛЕЖНУ СТОРОНУ.

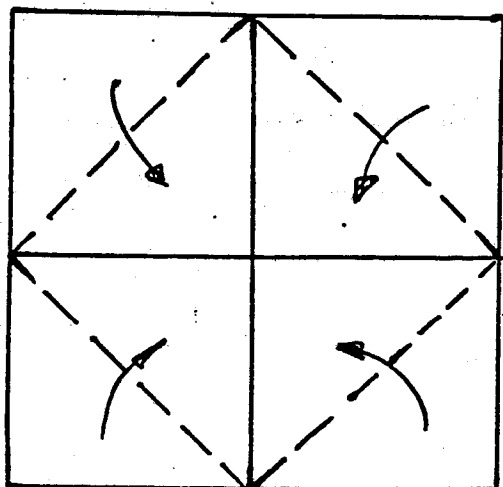

ПОВТОРИТИ ТЕ САМЕ ЗГИНАЮЧИ  
(ПО ПЕРЕРИВАНІЙ ЛІНІЇ) ЧОТИРИ  
КУТИ ДО СЕРЕДИНИ.

ЗРОБИВШИ ЦЕ, ОБЕРНУТИ НА  
ПРОТИЛЕЖНУ СТОРОНУ.

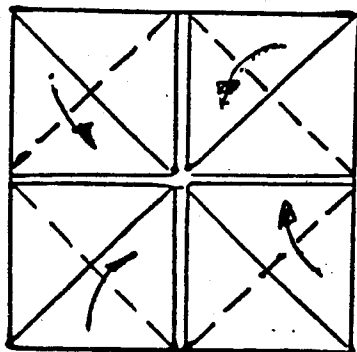

ЗНОВУ ПОВТОРИТИ ТЕ САМЕ  
ЗГИНАЮЧИ (ПО ПЕРЕРИВАНІЙ ЛІНІЇ)  
ЧОТИРИ КУТИ ДО СЕРЕДИНИ.

ЗРОБИВШИ ЦЕ, ОБЕРНУТИ НА  
ПРОТИЛЕЖНУ СТОРОНУ.

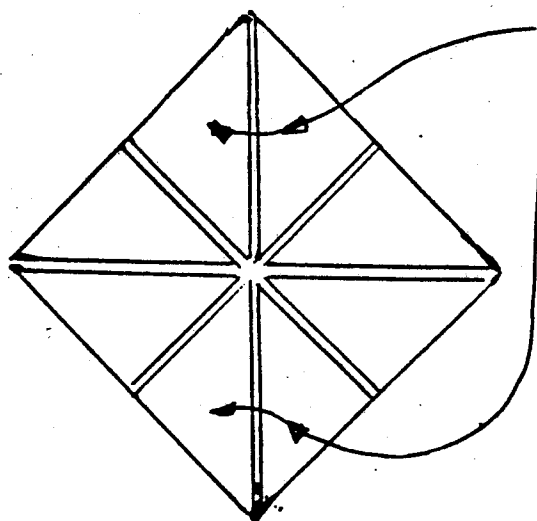

ВІДЧИНИТИ ПОЛОВИНКИ  
ГОРИШНЬОГО І ДОЛИШНЬОГО  
КВАДРАТА З ЯКИХ ПОСТАНУТЬ  
ДВА ПРЯМОКУТНИКИ - КОМИНИ  
(НАСТУПНИЙ РИСУНОК)

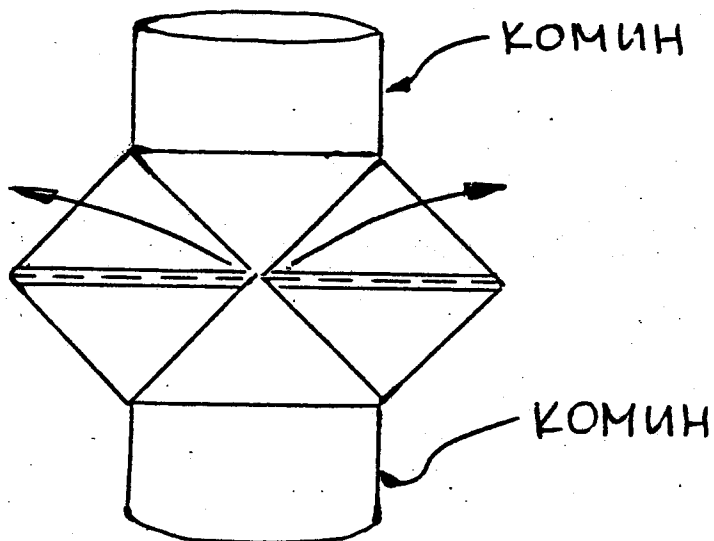

КОМИН

ЗІГНУТИ ЧЕРЕЗ  
ПОЛОВИНУ (ПО ПЕРЕРИ-  
ВАНІЙ ЛІНІЙ) ВІДЧИНЯЮЧИ  
ЗА СТІЛКАМИ ДВА  
КВАДРАТИКИ

КОМИН

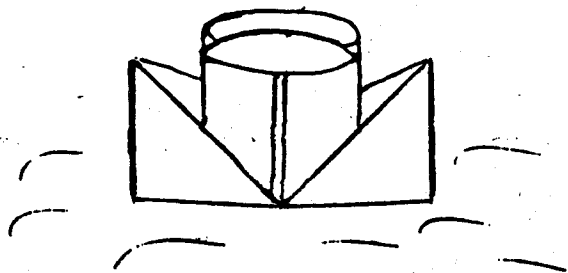

ГОТОВИЙ КОРАБЛИК

# КОРАБЛИК

21

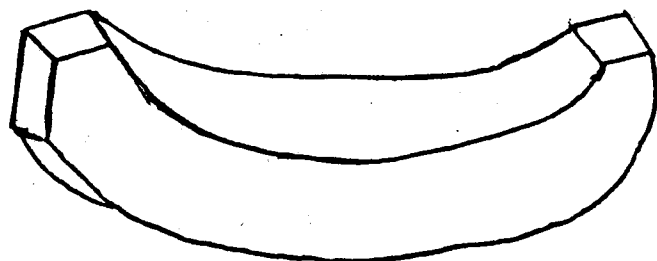
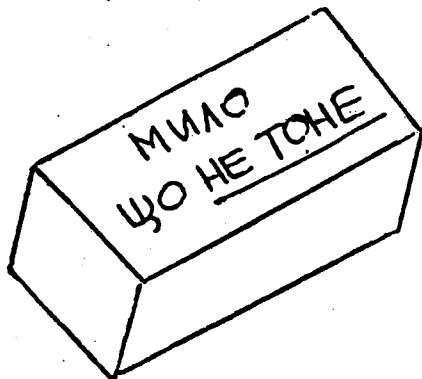

КОРАБЛИК ВИРІЗАНИЙ З МИЛА

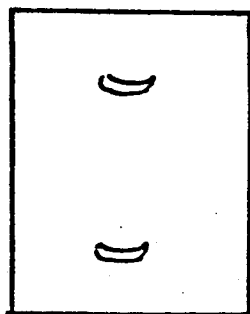

ВІТРИЛО  
З  
ПАПЕРУ

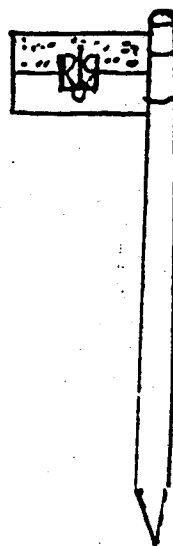

ЩОГЛА  
З  
ПРАПОРОМ

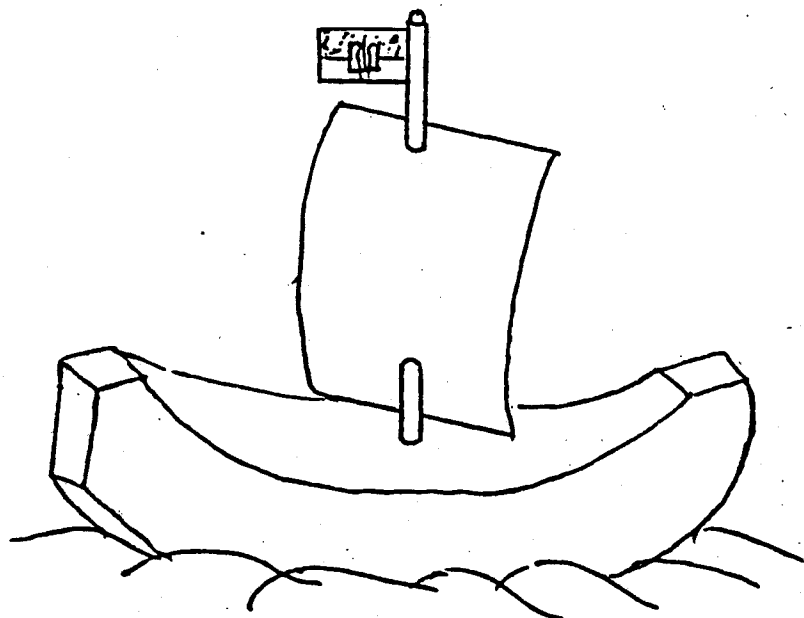

ГОТОВИЙ КОРАБЛИК

# КОРАБЛИКИ

22

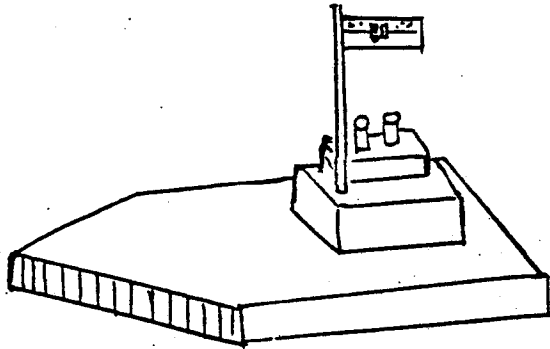

ВАНТАЖНИЙ

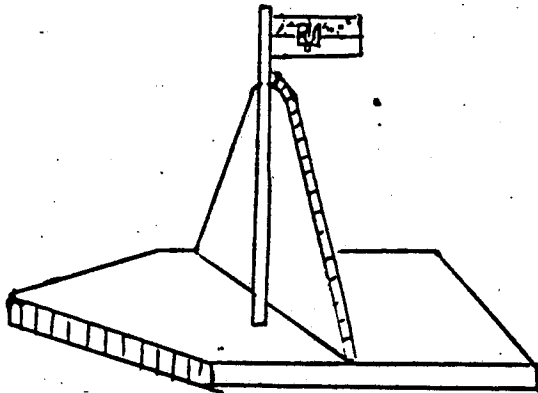

ВІТРИЛЬНИК

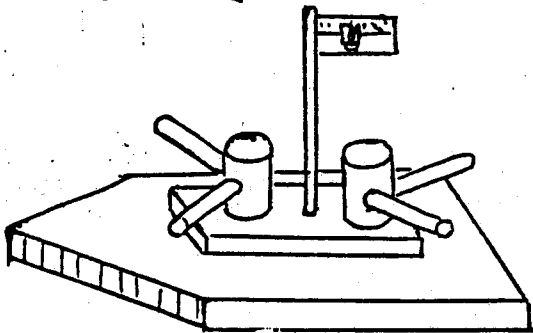

ВОЄННИЙ

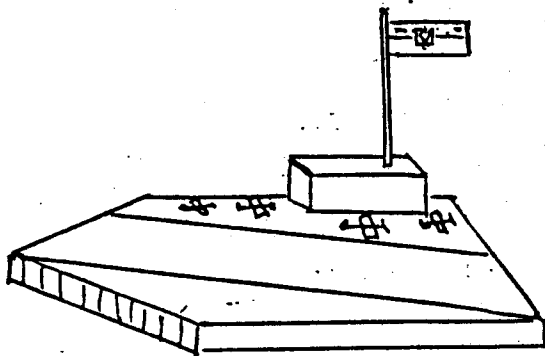

ЛІТАКОНОСЕЦЬ

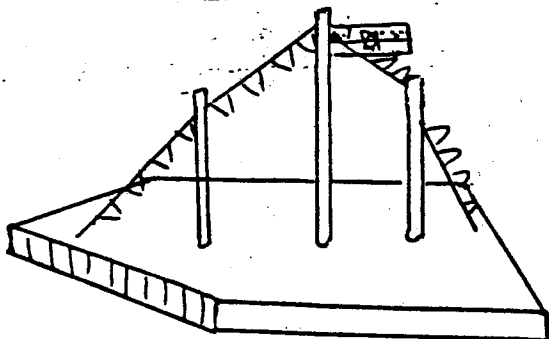

ПАСАЖИРНИЙ



# ЧОВНИКИ

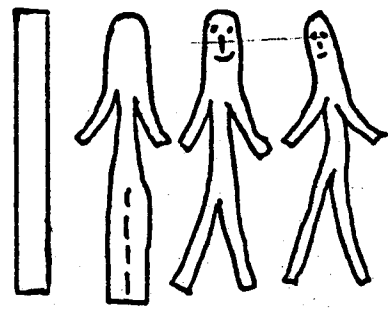
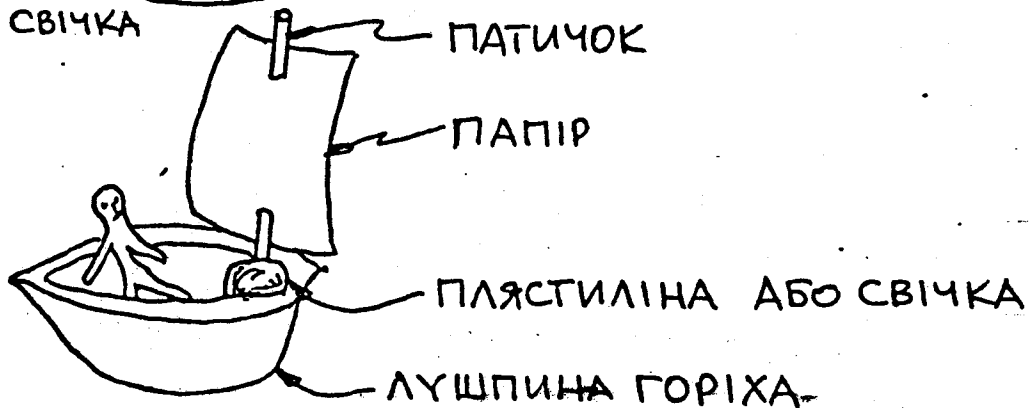
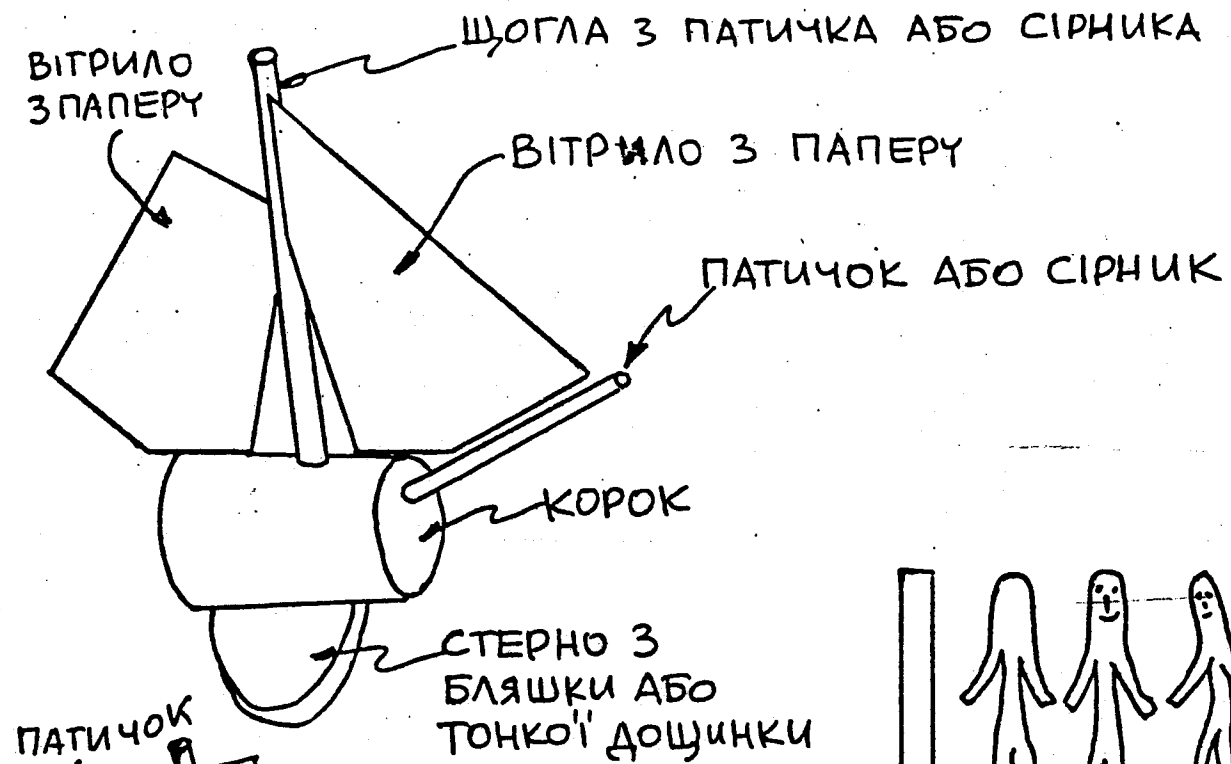

ЛЮДИНА З ПАСОЧКА ПАПЕРУ АБО КАРТОНУ

# КОРАБЕЛЬ

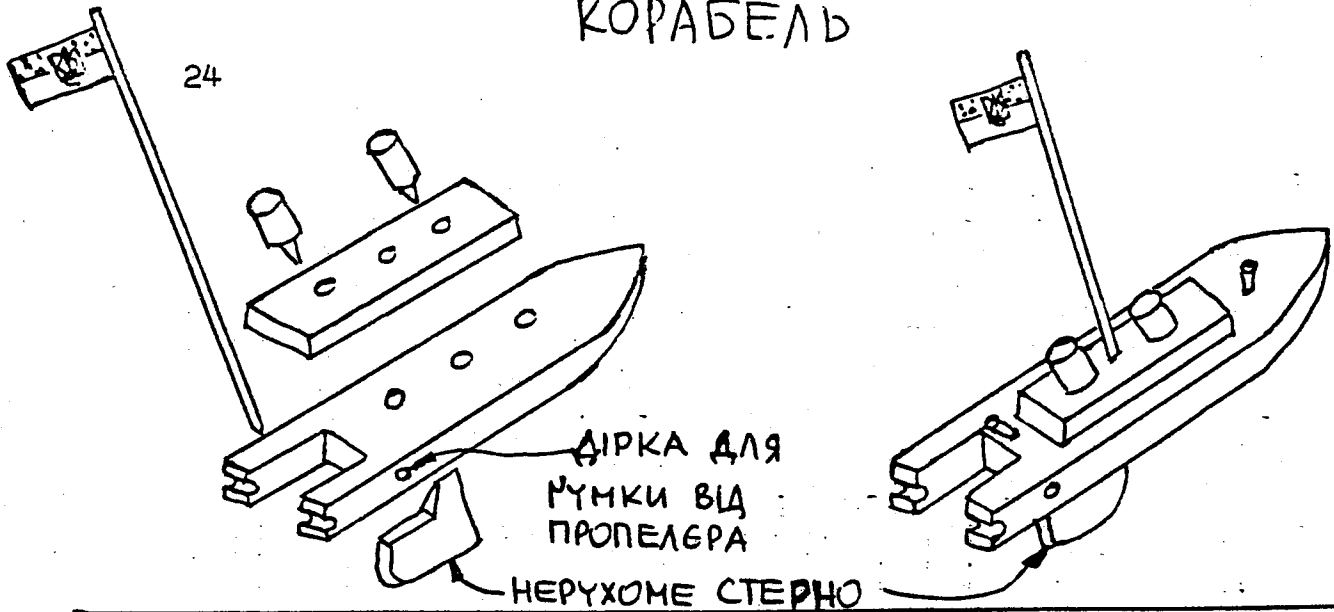

## ПРОПЕЛЕР

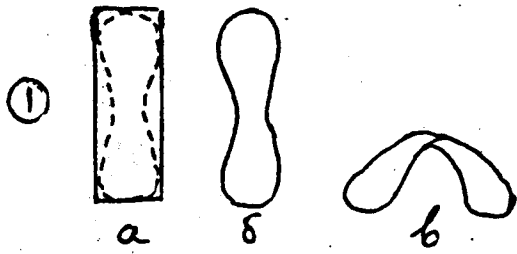

ПРЯМОКУТНУ БЛЯШКУ ①  
 ВИТЯТИ ЯК НА — ⑤  
 ТА ЗІГНУТИ ЯК НА — ⑥  
 ДЛЯ ПРОПЕЛЕРА ПОТРІБНО  
 2 БЛЯШКИ

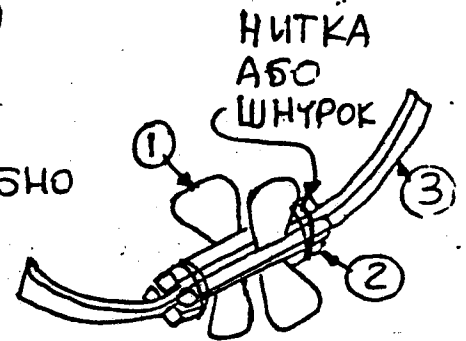

ДЛЯ ПРОПЕЛЕРА  
 ПОТРІБНО 4  
 ПАТИЧКИ ②

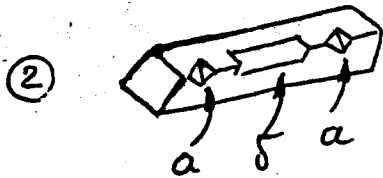

## ЧОТИРОКУТНИЙ ПАТИЧОК

ІЗ ВИРІЗАНИМИ ЗАГЛУБЛЕННЯМИ ①  
 ДЛЯ НИТКИ ЧИ ШНУРОЧКА

ДЛЯ БЛЯШКИ-КРИЛ ПРОПЕЛЕРА ⑤

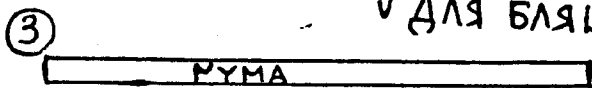

ЩОБ КОРАБЕЛЬ ПЛИВ  
 ТРЕБА КРУТИТИ  
 ПРОПЕЛЕР СКРУЧУЮЧИ  
 МУМУ

ГОТОВИЙ  
 КОРАБЕЛЬ

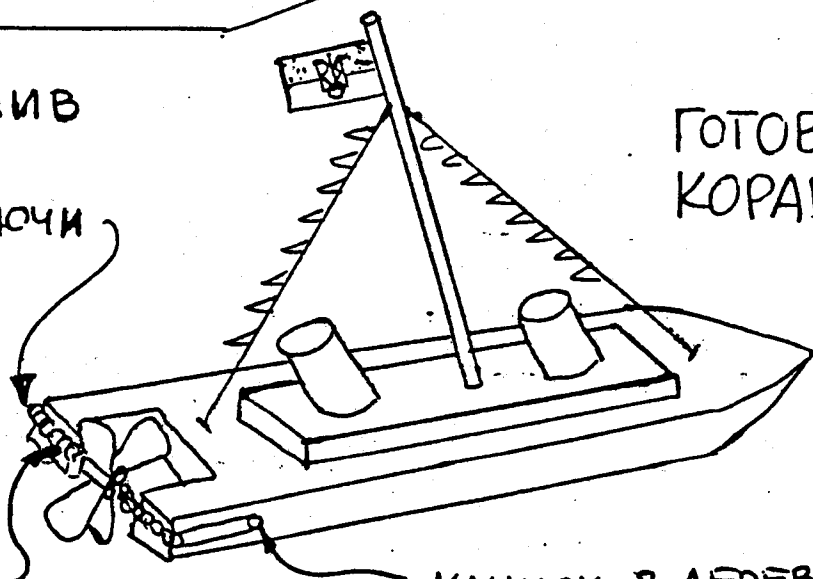

МУМА ВІД  
 ПРОПЕЛЕРА ПРИ  
 НАКЛАДАННІ  
 ПРОПЕЛЕРА МУСИТЬ  
 БУТИ НАТЯГНЕНА

КЛИНОК З ДЕРЕВА, ЩО  
 ЩІЛЬНО ВХОДИТЬ В ДІРКУ  
 ПРИДЕРЖУЮЧИ МУМУ

С О В А - О Х О Р О Н А Д Л Я Н О Ж И Ц Ь

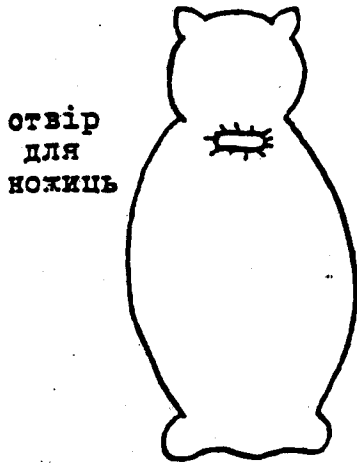

отвір  
для  
ножиць

Витяти два обриси  
сови з фільцу або  
іншого матеріялу.

В одному витяти  
отвір для ножиць.

Зішивши кругом,  
сова буде готова.

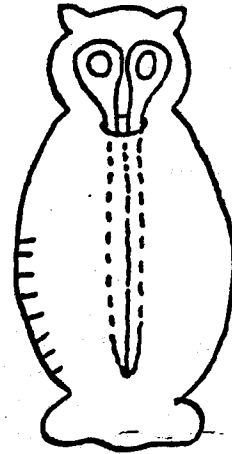

ножиці

готова  
сова

З А Й Ч И К .

приклеєні  
вухка  
з паперу,  
полотна або  
фільцу

око з  
шпанівки

приклеєна  
голова  
половина  
корка греш-  
ки викін-  
ченого

хвостик  
приклеєна  
кулька з вати

тулуб  
зайчика -  
припинка від  
білля, можна  
помалювати  
фарбою

вусики соломка або плястикова соломка  
від мітли прожана в корок.

К В І Т К А І З Ф І Л Ь Ц У .

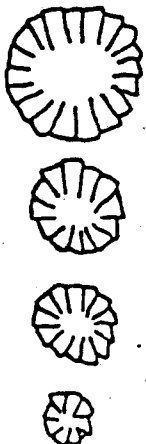

Кружки фільцу  
протяти довкруги  
на вид пелюсток,  
і поклавши один  
на одному, зішити

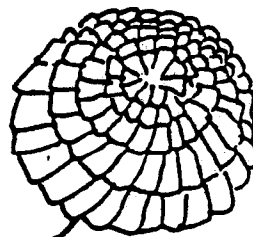

Готова  
квітка

Шпилька /приятелька/  
щоб причіпляти, пришити  
під сподом.

Подаємо три способи розділювання поверхні яєця та малювання писанок



Мотиви на писанках та їх символічне значення:



Хрест — цей мотив появився на писанках давно перед християнством. Але з приходом Христової віри хрест набрав релігійного значення. Часом пишуть біля хреста «Христос Воскрес».



Сосни — один з рослинних мотивів, зображує вічну молодість і здоров'я.

Дубове листя — це знак сили.

Барвінок — традиційна рослина, прикрашають нею хати, столи, печиво при нагоді різних родинних святкувань. Переважно хвостики барвінка творять хрест.

Квіти — різні форми квіток появляються на писанках. Вони зображують весну.



Баранячі роги — це один із тваринних мотивів, значення їх — сила. Теж дуже старий мотив — ще з поганських часів.

Риба — дуже стародавній символ християнства.

Тому, що олені переважно виводяться в горах, вони дуже популярні в мотивах гуцульських писанок. Також і коники.

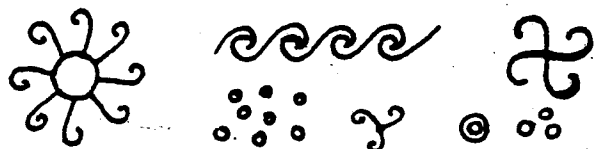

Найстарший мотив — це сонце. Він є також і на трипільських глечиках та черепках. Давно люди-погани вірили, що сонце — це бог. Сонце давало тепло, світило та гріло, а на весні будило цілу природу до життя. Тому люди радісно вітали весну після довгої і зимної зими. Цей мотив зберігся на наших великодніх писанках.

Безконечник — також дуже старий мотив (треба порівняти безконечник на писанках і на трипільських глечиках). Безконечник означає вічність. Кожна хвиля — це знак людського життя чи пори року. Цей мотив є доволу писанки і тому не має ні початку, ні кінця. Часом ціла писанка, покрита безконечником, нагадує гагілку «Кривий танець».

Сльози — це різнокольорові крапки, які символізують сльози Богородиці. Кажуть люди, що коли мали розпнати Ісуса Христа, Пречиста Діва писала яєця в дарунку Пилатові. Її сльози покапали різними кольорами, як крапки на яєця. Поки могла подарувати ці яєця, вони розсипалися і покотилися по цілому світу. Тому то на писанках є сльози Матері Божої і в Україні.

Традиції, пов'язані із писанками

Здавен-давна писанка була символом щастя. Люди обдаровували себе взаємно писанками. Писанки на білому тлі означали щастя і здоров'я, бронзова і зелена писанка зображувала добрий урожай, червона — любов.

Гуцули вірять, що щастя світу залежить на писанках. Коли мало писанок є на світі, то злидні, приковані до скали, кружляють доволу світу, і тоді панує зло. Коли є писанок багато, ланцюги тісніше тримають злиднів, і любов та щастя панують тоді на світі.



ПІДКЛАДКА ПІД ГАРЯЧУ ПОСУДУ  
ІЗ ДОШКИ

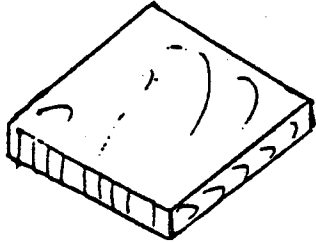

КВАДРАТОВА

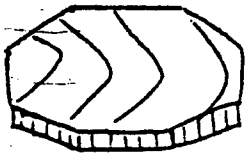

БАГАТОКУТНА

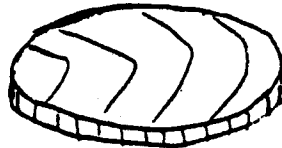

КРУГЛА



ПІДКЛАДКА  
ПІД ПОСУДОЮ

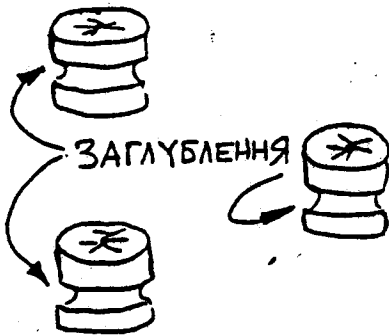

ТРИ ДЕРЕВ'ЯНІ  
КРУГЛЯКИ

ДРІТ ПОВИНЕН БУТИ  
ДОСИТЬ ТВЕРДИЙ, ЩОБ  
ВДЕРЖАВ КРУГЛЯКИ  
У ТРИКУТНІЙ ФОРМІ

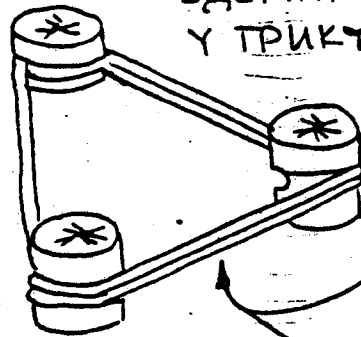

ОБКРУТИТИ ДРОТОМ  
КОЖНИЙ КРУГЛЯК  
ЗОКРЕМА А ТАКОЖ  
СПОЛУЧИТИ УСІ ТРИ

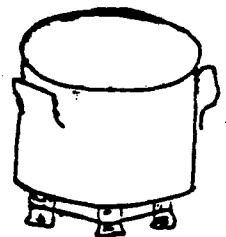

# ПОДУШИНКА ДЛЯ ШПИЛЬОК (ДАРУНОК НА ДЕНЬ МАТЕРІ)

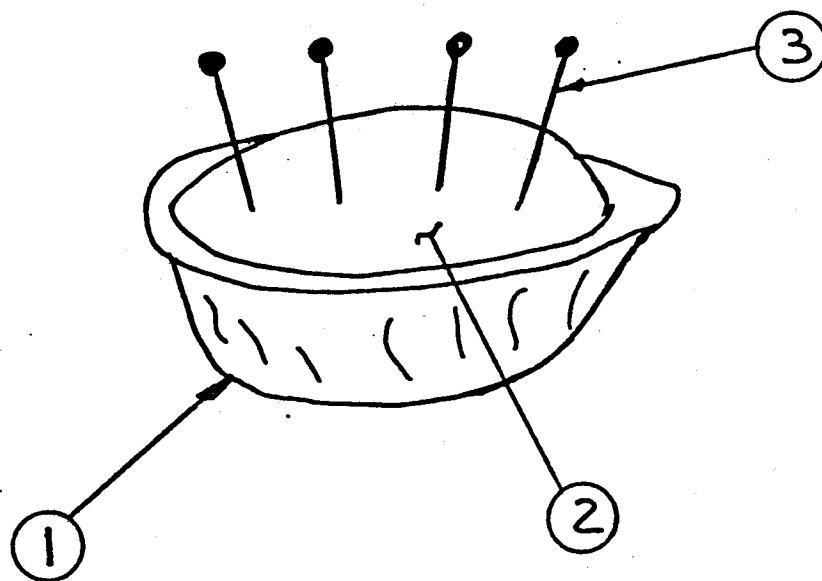

① ЛУШПИНА ГОРІХА (ВИГЛАДИТИ НУТРО).

② "ПОДУШИНКА"-ЯЙЦЕПОДІБНА ФОРМА З ВАТИ  
ОБГОРНЕНА ПОЛОТНОМ.  
ЗІШИТИ ПОЛОТНО ВНИЗУ ПОДУШИНКИ.

ПОМАЗАТИ КЛЕЄМ ЦІЛЕ НУТРО ЛУШПИНКИ ГОРІХА  
І ВТИСНУТИ ТУДИ ПОДУШИНКУ, ЗІШИТОЮ ЧАСТИНОЮ  
ДО ДНА ЛУШПИНИ.

③ ВСТРОМИТИ КІЛЬКА ШПИЛЬОК, ПО МОЖЛИВОСТІ  
З КОЛЬОРОВИМИ ГОЛОВКАМИ.

# ПАРАШУТ З ХУСТИНИ

29

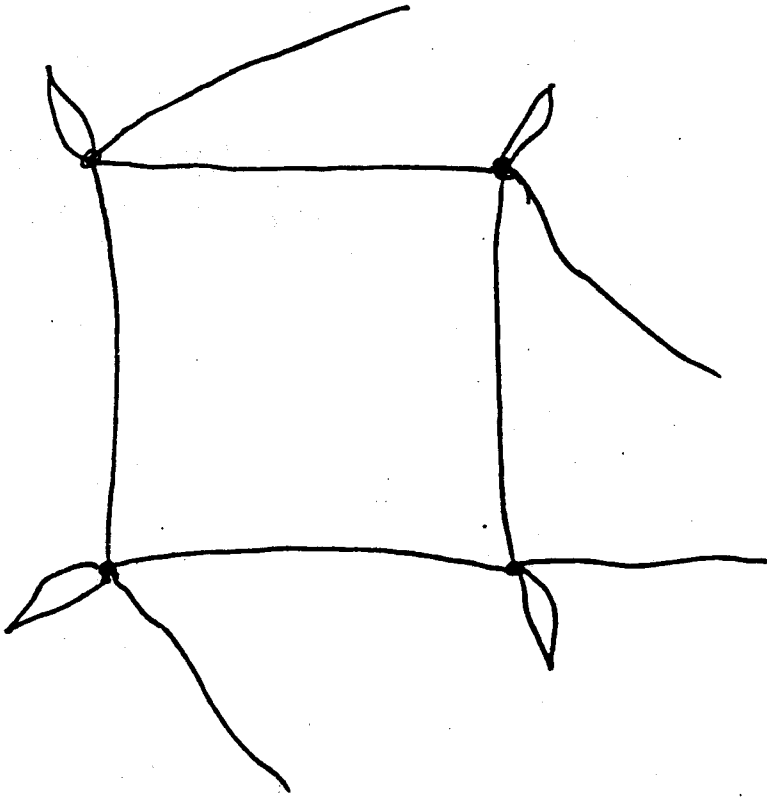

ДО ЧОТИРЬОХ КУТІВ  
ХУСТИНИ ПРИВ'ЯЗАТИ  
ЧОТИРИ ОКРЕМІ РІВНІ  
ДОВЖИНОЮ КУСКИ  
ШНУРКІВ.

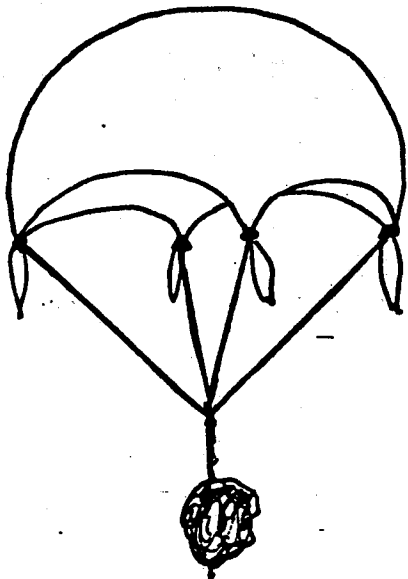

ЗВ'ЯЗАВШИ РАЗОМ, ПРИЧЕПИТИ  
ТЯГАРЕЦЬ, НАПР. КАМІНЬЧИК

ЯК ПАРАШУТ ЗАКІНЧЕНИЙ, ЗВИНУТИ  
ЙОГО В КУЛЬКУ І ПІДКИНУТИ  
ВГОРУ, ВІН ПАДАТИМЕ ВНИЗ  
ЯК ПРАВДИВИЙ

БЯ ДЕНИС БЕДНАРСЬКИЙ

# ЛІТАК

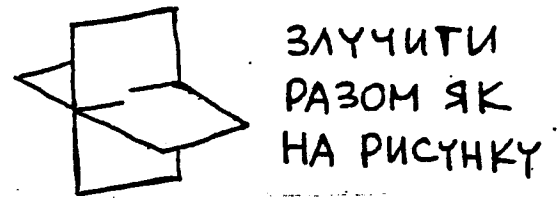
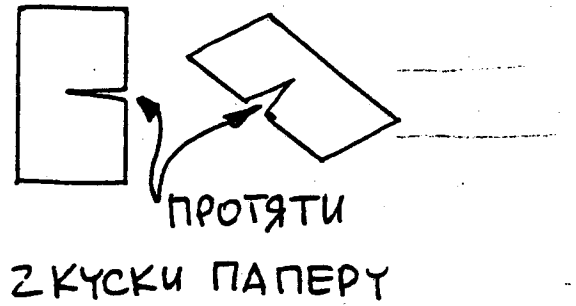
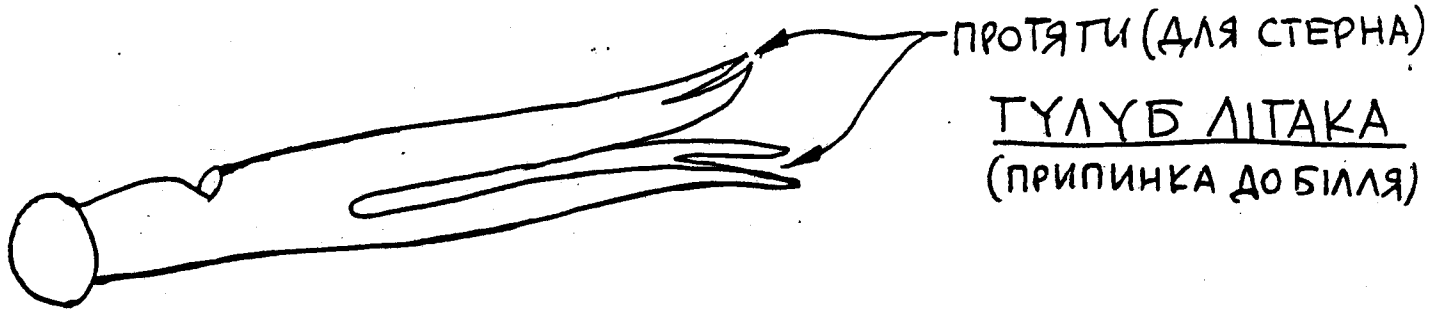

## СТЕРНО ЛІТАКА

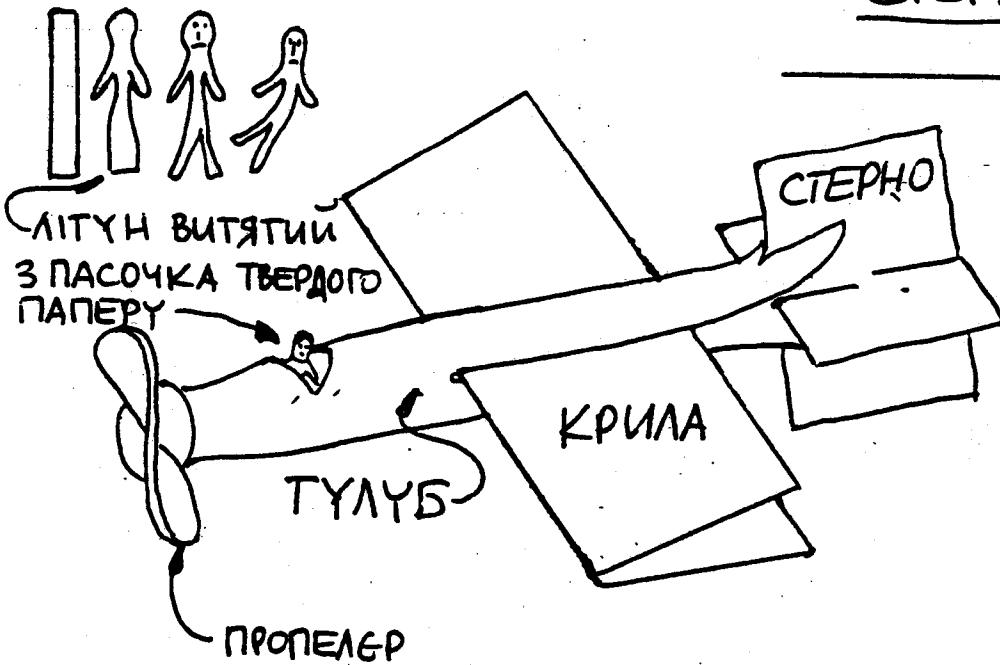



# ЛІТАК

31

## "ТУЛУБ"

(ПРИПИНКА ДО БІЛАС)

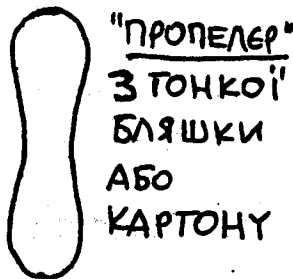
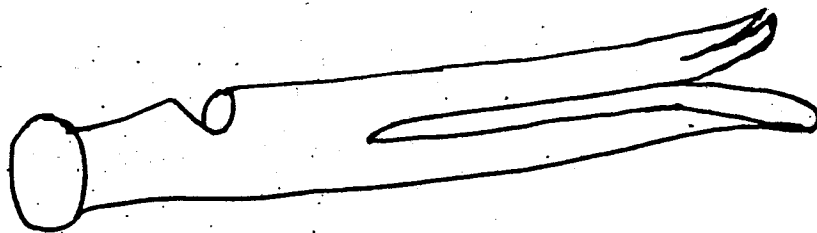

"ПРОПЕЛЕР"  
З ТОНКОЇ  
БЛЯШКИ  
АБО  
КАРТОНУ



ЗІГНЕНИЙ  
ПРОПЕЛЕР  
З БЛЯШКИ

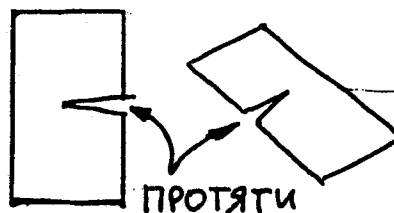

(2) КУСКИ  
ПАПЕРУ

ПРОТЯТИ

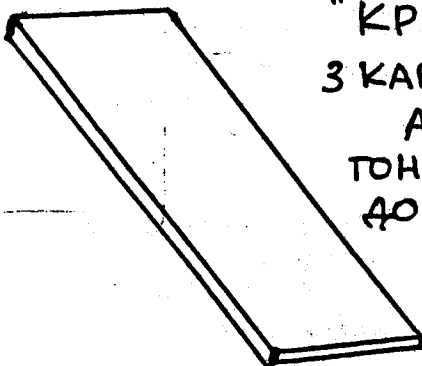

"КРИЛА"  
З КАРТОНУ  
АБО  
ТОНКОЇ  
ДОЩИНКИ

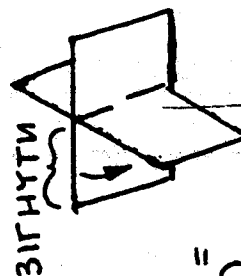

ЗЛУЧИВШИ ДВА  
КУСКИ РАЗОМ,  
ЗІГНУТИ  
ДОЛІШНЮ ЧЕТВЕРТИ  
ВГОРУ (ЗА СТРИЛКОЮ

"СТЕРНО"

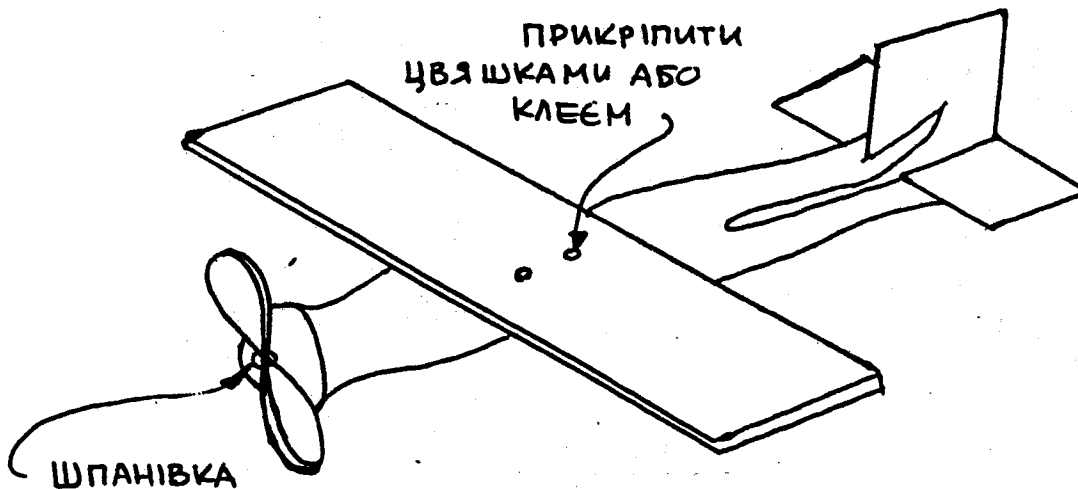

ПРИКРІПИТИ  
ЦВЯШКАМИ АБО  
КЛЕЄМ

ШПАНІВКА

# ДІТИ СПІВАЮТЬ

## СВЯТИЙ ЮРІЙ.

/ СЛОВА: ЛЕЛЯ ХРАТАНДА. /

*Жваво.*

*МУЗ. О. ТАРНАВСЬКА.*

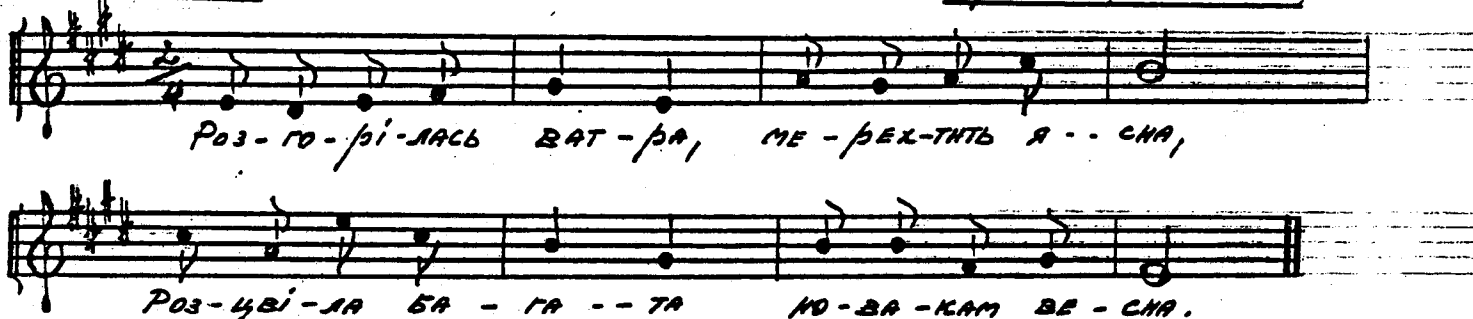

Роз-го-рі-лась ват-ра, ме-рех-тять я-сна,  
Роз-цві-ла ба-га-та но-ва-кам ве-сна.

1. Розгорілась ватра,  
Мерехтять ясна,  
Розцвіла багата  
Новакам весна.
2. Новакам лунає  
Казка при вогні:  
- Іде лицар гасм,  
Іде на коні .....
3. Іде лицар гасм,  
А напроти - змії !  
- Гей, куди блукаєш,  
Лицарю ясний ?
4. Правди кинь шукати,  
Послужи мені:  
В мене є палати  
В морі аж на дні !
5. В мене самоцвіти  
Сяють, мов огні ...  
Правді кинь служити:  
Послужи мені !
6. Вийняв лицар стріли,  
Меч двосічний взяв,  
Змія в серце вцілів,  
Лютий змії сконав !
7. Іде лицар гасм,  
Де квітки дрібні....  
Новакам лунає  
Казка при вогні ....

# ГЕЙ НА ГОРІ.

*Marsiate.*

Гей, на го - - рі там женці жнуть. Гей, на го - - рі  
там женці жнуть. А по-під го-ро-ю до-лом до-ли-но - - ю  
ко-за-ки йдуть. Гей! до-ли-но-ю, Гей! ши-ро -  
- ко - - ю ко-за-ки йдуть, ко-за-ки йдуть.

Гей, на горі там женці жнуть.  
А по під горою, долом-долиною козаки йдуть.  
Гей, долиною, гей, широкою козаки йдуть.

Попереду Дорошенко,  
Ведє своє військо, військо запорозьке хорошенцько.  
Гей, долиною, гей, широкою хорошенцько.

Попереду пан хорунжий,  
Під ним кониченько, під ним вороненький, сильний, дужий.  
Гей, долиною, гей, широкок, сильний, дужий.

Гей, хто в лісі озовися,  
Та викришемо вогню, закуримо ляльку, не журися!  
Гей, долиною, гей, широкок, не журися!

# НА ВЕСНІ.

НАР. МРЯВОДІА.

ОЙ, МИ-НУ-ЛА ВЖЕ ЗИ-МА, СНІ-ГУ, ЛЕ-ДУ ВЖЕ НЕ-МА.

ОЙ, НЕ-МА, ОЙ НЕ-МА, СНІ-ГУ, ЛЕ-ДУ ВЖЕ НЕ-МА.

Ой минула вже зима,  
Снігу, леду вже нема.  
Ой нема, ой нема,  
Снігу, леду вже нема.

Вже вернули журавлі,  
Соловії ті малі.  
Ой малі, ой малі,  
Соловії ті малі.

Лугом цвіти вже цвітуть,  
Вівці траву вже пасуть.  
Вже пасуть, вже пасуть,  
Вівці траву вже пасуть.

Пісню весни співаймо,  
Весну гоку вітаймо.  
Вітаймо, вітаймо,  
Весну гоку вітаймо.

# Туровий Хуток

## МОРЯК - НЕВДАХА.

Нарисувати на землі доволі велике коло, а в ньому малі колісцята, але так, щоби вони були одне від одного найменше 3 - 4 метри і щоб їх було менше об одне від числа граців. Всі крім одного займають місця в колісцятах і кожний прибирає собі назву якогонебудь моряцького приладу /якір, весло, линва, борт, шогла, керма, какта ітд./. Моряк-невдаха /його вибирають з гурту/ стає в середині великого кола й називає якийнебудь знаряд, а той зривається з місця і старається обігти велике коло, та стати назад на своє місце. Моряк-невдаха біжить за ним і старається його зловити. Гра повторюється доти, доки він не зловить когонебудь. Тоді він стає на місце зловленого знаряду, а знаряд стає на місці моряка-невдахи і викликає знаряди ітд.

## ЧОРНОМОРЕЦЬ - БІЛОМОРЕЦЬ.

Грише на 40 - 60 кроків у довжину й ширину зветься морем, в якому живуть риби: 20 - 40 граців. На визначеній в одному куті пристані довгій на шість, широкій на три кроки, стоїть двох рибаків - один Чорноморець, другий Біломорець.

Оба остерігають риби окликом: "Чорноморець - Біломорець!", лучаться за руки і вибігають на ловлю. Вхопивши рибу, заносять її на руках до пристані. Зловлений не може боронитись, але рибакі мають занести його аж на беріг, інакше добуца не числиться.

Обидва рибакі вибігають відтак по слідуочу рибу, а притягнувши її до пристані, обі дотепер піймані риби беруться за руки і стають рибалками. Вони рівнож кличуть: "Чорноморець - Біломорець!" і вибігають на ловлю.

Таким способом гра йде дальше. Рибакам можна ловити лише по одній рибі. Кожні дві нові зловлені риби в пристані стають все новою парою рибаків, аж на морі не буде видно ніодної риби. Поодиноким рибакам ловити не можна. Якщо "риба" була б за прудка або за тяжка, тоді двох рибаків кличе "на поміч!" і другі пари помагають ловити й занести добуцу на беріг.

Рибу вважається зловленою, якщо вона втече поза границі або на пристань.

## КАПІТАН І МОРЯКИ.

Довкруги стола засідає рій новаків-моряків. Найбільш дотепний із них "капітан", інші це його моряки. Вони мусять його слухати. Капітан роздає всім роботу, наказуючи: ти будеш звивати линву

/при цьому показує рухом/, ти будеш чистити палубу, ти натягати вітрила, ти веслувати, ти корабельний кухар ітд. Коли капітан усім уже роздав роботу, починається плавба кораблем. Всі в один такт б"ють вказівними пальцями обидвох рук без перерви об стіл. Капітан також б"є пальцями. Час до часу капітан робить руками якийсь рух, на пр. крутить рукою /так, як спочатку при роздачі праці/ як кухар - тоді кухар робить той самий рух; коли капітан робить рух як при тягненні линви - тоді моряк, що тягне линву, повторює те саме ітд. Під час виконання поодиноких рухів інші стукають без перерви. Хто помилиться, той відпадає від гри.

#### МРЯКА НА МОРІ.

У домівці розставляють стільці, що є перешкодами для кораблів у мряці. Новаки діляться на дві групи-фльоти, які з зав"язаними очима мають з одної сторони перейти на другу сторону, до порту. Хто доторкнеться якоїсь перешкоди, той має її три рази обійти і щойно тоді може поступати далі. Виграє фльота, що перша перейшла в цілості.

#### УКРАЇНСЬКІ ПОРТИ.

Кожний новак одержує 10 картоників. На кожному картоніку є уривок слова. З уривків поскладати назви українських портів. Хто зробить це найскорше?

Уривки: СА СОН ПІЛЬ КОЛА СЕ ОДЕ ВАСТО ХЕР ІВ МИ.

#### ДО ВОДИ.

Гурт стає довкруги впорядника поза колом нарисованим на землі. На команду "до води" всі скачуть до кола. На команду "на землю" - вискакують. Якщо наказ "до води" є даний, а всі стоять у колі, тоді ніхто не рухається. Дві помилки виключають з гри.

#### КОРАБЕЛЬНІ КАЮТИ.

Нарисуйте на землі велике коло: це буде корабель. На обводі кола нарисуйте маленькі кола: це корабельні каюти. Понумеруйте їх. Віддаль між каютами повинна бути однакова, але не менша трьох метрів. Кількість кают має бути менша на два від кількості граців.

Тепер з-поміж себе виберіть двох новаків. Вони кидають жереб хто буде капітаном корабля, а хто поза бортом корабля. Цей, що за бортом, зав"язує собі очі. Капітан стає посередині корабля. Всі інші розміщуються по колах-каютах. Цей із зав"язаними очима викликає голосно якінебудь два числа. Граці, що стоять у каютах з тими числами, міняються місцями. Капітан теж старається зайняти одну з кают. Гра продовжується, доки капітан не займе однієї з кают. Тоді той з-за борту стає капітаном, а той, що залишився без каюти - йде за борт.

### ПАКУНОК - ДАРУНОК.

Вибирають одного новака. Він є дарунком. Він іде й шукає собі гарного сховку, який є його пакунком. Як він заховався в коробці, решта йдуть його шукати. Коли хтось знайде дарунок /новака, що сховався/, не зраджує місця, але й собі влазить до пакунка. Решта роблять те саме, аж доки всі дарунки не будуть у пакунку.

### НЕСТИ ТОРТ.

Новакові кладуть на голову якийсь предмет, не дуже твердий. Для дуже зручного можна покласти на голову бляшану плоску мисочку, а в ній може бути трохи води. З таким вантажем на голові новак має прямо й відважно перейти 12 кроків не придержуючи предмету на голові рукою. Дійшовши до мети, він обертається й знову робить 12 кроків назад, та так, щоб вода не розлилась. Спочатку це не вдається, предмет паде з голови, але коли новак ходитиме просто, не горблячись, з чолом догори, тоді напевно нічого не станеться. Якщо деколи новак має особливу форму голови й ця забава не вдається, тоді треба надіти шапку на голову.

### РОЗПОДІЛ ДАРУНКІВ.

Новаки сидять кругом. Вони говорять сусідам направо до вуха один одному, що їм дарують. Потім говорять собі тихо наліво, що той новак має з тим дарунком зробити. Часом можуть вийти веселі історії, коли новаки потім голосно по черзі говорять, що дістають і що мають з тим зробити, на пр.: зі жабом танцювати.

### УКРИТИЙ НАКАЗ.

Кажемо новакам, що в певному місці, у визначеному просторі терену /найкраще лісовому з густими кущами/ є схований наказ, що його треба знайти й виконати /має бути можливий до виконання одним новаком/. Наказ ховаємо, а ок. 2 - 4 кроки від нього вміщуємо стрілки в його напрямі. Хто знайде й виконає цей наказ? Наказ може бути бережений.

### СКЛАД АМУНІЦІЇ.

Гра відбувається на більшій площі, легко порослій кущами, яку ділимо виразно зазначеною межею на дві половини. Новаки поділені на дві групи, розкладають по обох боках межі 50 - 60 метрів /ярдів/ один від одного свої склади амуніції /декілька предметів різного роду/. Кожна група крім того підготовляє місце на табір полонених. Провідники групи залишають кількох новаків біля своїх складів з завданням боронити їх, а інші йдуть добувати ворожий склад. Коли напасникам удалося дійти до воро-

зого складу, кожний з них може взяти по одному предметові й тоді вже безпечно повернутися на свою територію. Нападати на ворожий склад можна по кілька разів, одначе за кожним разом можна винести лиш один предмет. Оборонці можуть узяти ворожих напасників до полону діткненням рукою, а напасники можуть боронитися тільки втечею. Полоненого можна визволити з табору взявши його за руку. Полоненим не вільно одначе самим залишати табору полонених. Виграє група, що в умовленому часі здобуде найбільше амуніції та стратить найменше граців.

#### ШУКАННЯ ВТІКАЧА.

Один іде в ліс /виховник або старший новак/, а всі інші оточують ту частину лісу, де він є. Втікач що якийсь час /на пр. кожних 5 хвилин/ видає якийсь звук, або вдарся палицею в пень дерева. Інші мусять його зловити. Втікач може міняти місце. До цієї гри найкраще підходить мало проглядний терен. Втікач вважається зловленим, коли його побачать.

#### КОЗАК І ТАТАРИН.

Посередині кімнати лежить якийсь предмет. Під двома протилежними стінами два рої - козаки й татари. На даний знак виступає один козак і один татарин. Козак виконує різні рухи - татарин мусить їх наслідувати. В певному моменті козак хапає предмет і тікає до своїх. Якщо козака не зловить у дорозі татарин, тоді козак бере його в полон. Потім зміна: татарин хапає предмет, козак його ловить. Котрий рій візьме в полон інший, той виграє. Якщо є більше, як два рої, поділити на дві групи.

#### ЗІПСУТИЙ ТЕЛЕФОН.

Новаки сідають рядом. Впорядник шепче першому до вуха якесь коротке речення, той другому ітд. Треба це робити так, щоб не почув ніхто інший, тільки сусід. Повторяти не дозволено. Останній говорить речення голосно.

#### СЛІПІ ВАРТОВІ.

Два новаки сидять прив'язані шнурками до крісел. Інші поділені на дві групи, творять сторожів і напасників. Вартові стоять біля в'язнів і мають зав'язані очі, а напасники відходять поза визначену лінію у віддалі 10 кроків. Завдянням напасників є підійти якнайтихіше, розв'язати в'язнів і звільнити їх. Коли вартовий діткне напасника, цей останній мусить вернутися поза лінію й починати від початку. За звільненого полоненого дають 10 точок, за кожного діткненого напасника 2 точки. Важливим є заховувати в приміщенні цілковиту тишу.



Самодіяльна Гра.М А М И Н А Ш А П О Ч К А

Діялося це в Норвегії. Малий Андрійко сидів біля мами та пильно слідкував за рухами її пальців. Мама плела шапочку для нього. Позбирала різні рештки плетива: були там і червоні, і зелені, і жовтогарячі, і сині нитки. Плела з них шапочку для Андрійка. Зараз, ось-ось буде вона вже готова. Мама відриває останню нитку – кінець! Андрійко держить шапочку обидвома руками, заглядає в дзеркало, так йому ця шапочка подобалася.

-Мамо, всі мусять побачити, яку я маю прекрасну шапочку! Я іду показати її всім! Прощай!- і швиденько вийшов із хати.

На вулиці зустрів хлопця, що вів корову на базар. Побачив Андрійка в шапочці й каже:

-Поміняймося! Я дам тобі цю біленьку, обчищену з кори гілку, а ти мені свою шапочку!

-Ні!

-То додам ще свій ніж!

-Прикро мені, але не можу!- відказав Андрійко й пішов далі. Далі зустрів стареньку жінку. Вона теж подивляла його шапочку й запевнила його, що в такій гарній шапочці можна йти хоч і на королівський бал... Андрійко зрадив та забажав дістатися до короля. Вирушив, отже, до королівського замку. Наблизився вже до великих залізних воріт. Вартовий нахилився до нього, щоб краще побачити, що це за такий малий хлопчик, а Андрійко став на струнко, випрямився скільки міг і каже:

-Я хочу бути на королівському балі!

-Не можу тебе допустити, бо гості короля мусять мати святочний одяг!

В цю ж хвилину мимо воріт проходила королівна.

-Думаю, що для такого малого чоловіка не треба якогось надзвичайного одягу! Пустити його!- сказала вартовому. Взяла Андрійка за руку та повела просто в палату.

У великій залі стояв накритий стіл. Королівна посадила Андрійка біля себе. За столом сиділо вже багато старшин та придворних дам, і всі зі здивуванням споглядали, чому-то Андрійко не скидає шапки з голови.

-Тепер- каже королівна -прошу зняти шапку!- Але Андрійко не скинув.

Тоді взяла зі своєї шиї золотий ланцюшок із зіркою, обсіпаню дорогим камінням та обіцяла його Андрійкові, якщо тільки скине шапочку.

Андрійко, навпаки, притиснув шапку обидвома руками. Навіть і прекрасній королівні не хотів він віддати шапочки, що її мама виплела!

Тоді сам король дав знак королівні та підійшов до Андрійка.

-Давай, хлопчику, поміняємося!- та простягнув йому свою корону.

Андрійкові від несподіванки аж духу не стало, але тільки міцніше придержував шапочку рученятами. А далі - на превеликий подив усіх зіскочив зі свого оксамитом оббитого стільця та погнався домів. Задиханий вскочив у хату. Мати, брати, сестри, а навіть киця - кинулися до нього.

-Нарешті! Де ж ти був досі?

-Ой, мамо! Всі, навіть і сам король, хочуть моєї шапки!- і розказав свою пригоду. Коли ж закінчив, старший брат промовив:

-От і дурний! Та ж за корону ти міг би купити сотні таких шапок та ще багато іншого добра!

Лице Андрійка почервоніло, а вуха наче б загорілися під шапочкою.

Хвилину всі мовчали. А тоді мама пригорнула Андрійка до себе, а він їй сказав:

-За всі гроші цілого світу не можна дістати такої червоно-зелено-синьої шапочки з такою китичкою як та, що ти виплела мені!

Цього вечора, коли мама обходила всіх своїх малят у ліжечках, поцілувала Андрійка один раз більше за всіх інших та поклала йому в руку кусок цукру. Андрійко спав міцно та в сні держав цупко в руках мамину шапочку.-

Переклала з англійського Г. Р. Л.

СПРОБУЙТЕ ЗАІНСЦЕНІЗУВАТИ ЦЮ РОЗПОВІДЬ НА "ДЕНЬ МАМИ".



# З Природничого Записника

## ПРИРОДА В УКРАЇНІ

Наталя Забіла

ЧЕРВЕНЬ

Той, хто бачив, як розкішні  
маки вогняно цвітуть,  
як в садках дозрілі вишні  
аж гілки додолу гнуть,

той, хто в пору косовиці  
на узліссі поміж трав  
соковиті полуниці  
в повні кошики збирав, -

той розкаже сам, напевно,  
чом це здавна між людей  
в Україні зветься Червнем  
перший літній місяць цей.



Зозуля звичайна

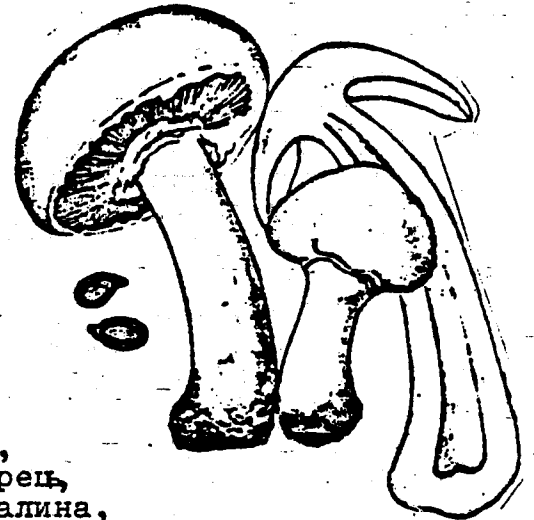

Печериця польова

### У ЧЕРВНІ:

- цвітуть: рожі, ромашка /рум"янок/, малина, ожина, чебрець, шавлія, крушина, калина, бузина, волошка, мак, беладонна, материнка, звіробій, подорожник, виноград, барвінок, картопля, біла акація, липа, деревій;
- досягають: суніці, полуниці /трускавки/, черешні, вишні;
- степ: північний - переважає синій колір шавлії на початку червня, а в другій половині - білий королиці звичайної, лабазника, конюшини, деревію; південний - різнобарвний, цвіте пірчаста ковила, біліє катран, синіє дикий льон, цвіте голуба вероніка, жовта люцерна, білий деревій, а згодом рожевий залізняк, волошка;
- ростуть гриби: білий гриб/боровик, березовик, опеньок луговий, печериця польова і степова, сиріжка, трійливий мухомор і чортів гриб.

-зозуля підкладає свої яйця іншим птахам, щоб насиджували, а згодом і вигодовували зозуленят.

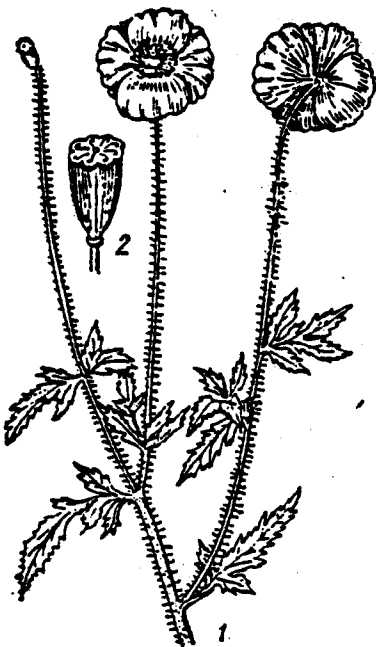

Мак дикий:

1 - загальний вигляд рослини; 2 - коробочка.

# РОЗГАДАЙТЕ?

Не коваль, а з кліщами.

/рак/

Не риба, а плава по водах просторих,  
Як схоче - пірнає глибоко у море,  
Він здалека бачить чужі кораблі  
Й боронить кордони своєї землі!

/підводний човен/

Без рук, без ніг, а черевом плаває. /човен/

Над Дністром столиця стала  
Осмомисла Ярослава  
І князі там панували  
Процвітав тоді наш .....

/Галич/

Там ікона - Мати Божа  
Наступ здержала ворожий  
До сьогодні кожний знає  
Давню пісню про .....

/Почаїв/

Як минеться лихо-горе,  
Попливемо Чорним морем,  
На порозі свого краю  
Там нас пристань привітає,  
Як вертатися прийдеться.  
Називається .....

/Одеса/

З землі нафту добувають,  
Вежі там до хмар сягають,  
Під Карпатами повстав  
Наш багатий .....

/Борислав/

Збудував неначе мрію  
В Києві він храм-Софію.  
Із братами жив у згоді,  
Мав пошану у народі,  
А щоб знали всі, як жити,  
"Руську Правду" дав зложити,  
Першу збірку наших прав,  
Князь наш - Мудрий.....

/Ярослав/

Її розум, її вроду  
Шанував цар Царгороду.  
Її слухались поляни  
І корились деревляни.  
Перша в Києві в Одного  
Вона вірувала Бога.  
Тому тямимо й до нині  
..... славную княгиню!

/Ольгу/

За України добру славу,  
За Козацьку Державу  
Військо він повів до бою.  
В Конотопі над рікою  
Військо переміг московське  
Гетьман наш .....

/Іван Виговський/

Він підпер Угорські гори,  
Не пустив Дунаю в море,  
На престолі золотому  
Княжив в Галичі старому,  
Мудрий був, мов вісім знав,  
Князь .....

/Осмомисл Ярослав/

На горі біліють мури  
Храму Переможця-Юра,  
А під ратушею - леви,  
Вірні слуги королеві.  
Це ж король Данило звів  
Галицьку столицю .....

/Львів/

У лісах кував він зброю  
З німцем, з москалем до бою.  
З ним повстанці всі служили  
Правді вірно - до могили.  
Його тямить Україна,  
Його пам"ять не загине!  
То ж вгадайте в цю хвилинку!  
Це був генерал .....

/Чупринка/



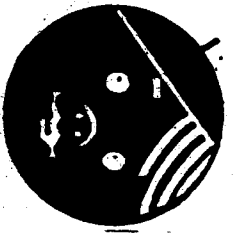

# ПСТРИЧКИ

ЧОГОЖ ТИ МАЕШ  
НИТКУ НА ПАЛЪЦИ?

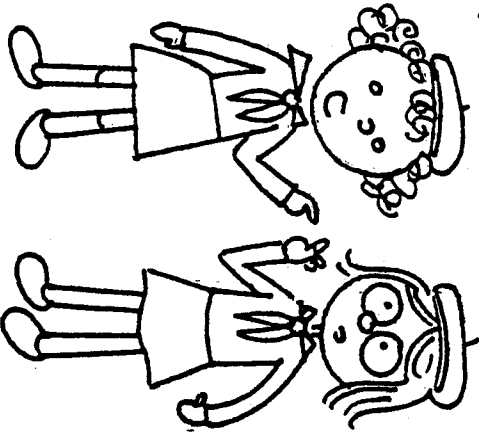

ЦОБИ ПРИДААТИ СОБИ  
КИНУТИ ЛИСТ НА ПОЧТУ  
ДЛЯ СЕСТРИЧКИ.

ЧИ ТИ КИНУЛА?

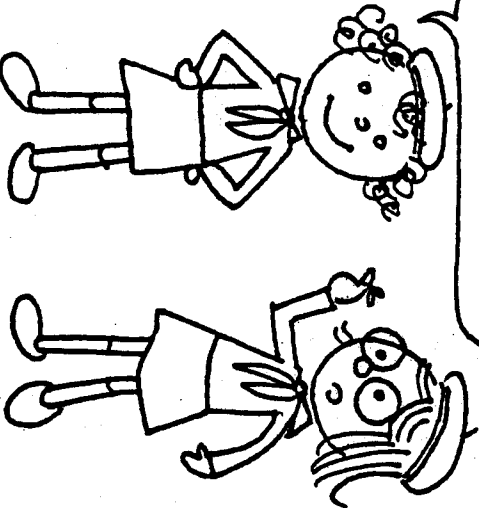

НІ... СЕСТРИЧКА  
ЗАБУЛА ДАТИ  
МЕНИ ЛИСТ.

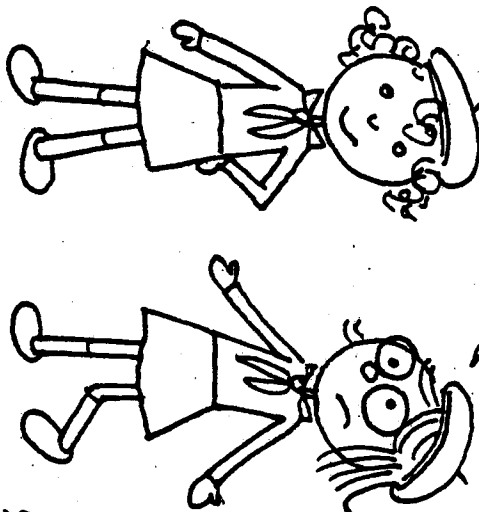

# АРКО РОЗЯК

А.К.С.





# Орлиний Круг

ГНІЗДО ПРОВІДНИКА  
Лист ч. 151

Дорогі Сірі Орли й Орлиці -  
- всі Новацькі Виховники й Виховниці!

## 1. ОРЛИНИЙ КРУГ І ЛИСТУВАННЯ:

У попередньому числі В.О.Р. /67/ про Орлиний Круг, а головне про вишколи новацьких виховників гарно написала С.О. Стаха Гойдиш. Також у листі головних булавних було поміщено про працю О.К. - то думаю, що й ті, що не були членами О.К. в загальному знають про Орлиний Круг. Тому, що від часу створення О.К. і його росту зайшли зміни, є також потрібні зміни праці.

Орлиний Круг відіграв велику роль в вихованні новацтва. Всім членам О.К., а в першу чергу його основникові Старому Орлові Теодосієві Самотулці належить велика подяка.

Впродовж довшого часу провід О.К. тримав контакт зі своїми членами листовно. Члени О.К. відповідали на листи своїми короткими описами про виховні справи, а потім провідник О.К. поміщував те в наступному листі до всіх членів О.К. Таким чином члени О.К. були в безперервному контакті з проводом і ті листи сповняли корисну роль.

Тепер стан є інший. Багато членів О.К. з різних причин перестали працювати в УПН. На списку є понад вісімдесят членів, але скільки ще є активних неможливо знати, бо не пишуть до проводу О.К. Та є багато тепер активних братчиків і сестричок що не є членами О.К. і ми їх адрес не маємо. Отже з таким станом комунікації немає й треба шукати інших засобів. Тому, замість висилати листи окремо, будемо поміщувати їх у В.О.Р. Думаю, що всі активні виховники в УПН читають В.О.Р. Також тих, що мають ступінь нов. впорядника/-ці приймаємо кандидатами до О.К. Лише прошу: зголосіть себе для реєстру. Бульмо всі об'єднані в одній родині для добра новацтва. Окремі листи буду писати до тих, що будуть до мене писати. Якщо комунікація поправиться, зможемо знову повернутися до старої практики листування.

## 2. РІЗНОВІКОВІ І РІЗНОСТАТЄВІ РОЇ:

Останніми роками збільшується число мішаних роїв і для таких роїв у нас немає випрацьованої програми і методики. Найбільше труднощів, а з тим і досвіду мають ті, що ведуть такі рої. То ж просимо всіх що мають з тим уже досвід, писати до Орлиного Круга, або до редакції В.О.Р. для виміни думок, щоб допомогти як найскорше виготовити для різновікових і різностатєвих роїв програму й методи праці. Це є дуже потрібне, бо таких роїв у будучому мабуть буде більше.

## 3. ДОПОМІЖНІ МАТЕРІЯЛИ:

- а/ Книжечка "Батькам про Пласт" є в передруку. Сподіємся, що скоро буде готова й розіслана до КПСтаршин.
- б/ Приготовляється до передруку Збірник Гор, який уже давно є вичерпаний з Бібліотеки В.О.Р.

## 4. ПЕРЕДПЛАТИ В.О.Р.:

Видавництво В.О.Р. не має великих фондів, щоб могли чекати на післяплатників. То ж просимо висилати передплати /10 дол. річно/, а якщо того не зробите, то вишліть негайно післяплату. Даром одержуть В.О.Р. лише члени редколегії. Станиці повинні замовляти більше чисел так, щоб могли дати всім виховникам/-цям та держали кілька чисел для нових виховників.

## 5. ПРИВІТИ:

Минулого року я одержав привіт від учасників Ювілейного Крайового Новацького Табору з Австралії, з підписами учасників, коменданта пл. сен. О. Цимбалюка, писарів: С.О. Оксани Тарнавської і ст. пл. Петрусі Цимбалюк. Широ дякую за привіт і відзнаку.

Також широко дякую комендантці сестр. Дарці Романюк і всім учасникам табору "По Забутих Стежках" з Вінніпегу, Канада, за гарно розмальований привіт. Дякую С.О. Софії Кульчицькій з Чикаго за привіт і побажання успіхів, бо їх завжди потребує. Рівнож дякую С.О. Стасі і Володимирові за святочні побажання.

Зближається велике свято Христового Воскресення, то ж бажаю всім братчикам і сестричкам, Старому Орлові, всім Сірим Орлам і Орлицям веселих свят, щоб ожила сила й охота до праці з новацтвом.

Широ всіх вітаю:

С К О Б !

/-/Сірий Орел Іван Франів  
Провідник О.К.





# Вісті з З.С.А.

Голова ГПБ, пл.сен.Василь Янішевський повідомив, що ГПБулава на своїх сходинах дня 29-го вересня 1985 р. прийняла до відома внесок Булавної УПН-ок - пл.сен.Христі Базилевич признати ступінь гніздової двом виховницям зі ЗСА, які закінчили успішно письмовий вишкіл гніздових.

Цими пластунками є:

ст.пл.ХРИСТЯ САНТОРЕ /Філадельфія/  
пл.сен.ВІРА ГРАБЕЦЬ /Денвер/

ГРАТУЛЮЮ їм за цей успіх та бажаю успіхів у дальшій пластовій праці!

Такі новацькі впорядники одержали ступінь новацького впорядника:

Дам'ян Гандзій	- Ньюарк	Андрея Тершаковець	- Ньюарк
Богдан Олесницький	- Ньюарк	Александра Тершаковець	- Ньюарк
Рома Прибила	- Філадельфія	Юрко Галяревич	- Клівленд
Марта Білик	- Філадельфія	Юрко Базарко	- Клівленд
Тиміш Ганкевич	- Нью Йорк	Марко Крутиголова	- Клівленд
Надя Дац	- Ньюарк	Роман Ратич	- Нью Брансвік
Андрій Оберішин	- Нью Йорк	Ганя Юрчак	- Елізабет
Мирося Драган	- Нью Йорк		

Гратулюємо та бажаємо дальших успіхів у виховній праці!

## Новацький Вишкіл

Цьогорічний вишкіл на ступінь новацького впорядника відбудеться від 9-23 серпня 1986 р. на пластовій оселі "Вовча Тропа" /не хуріться - закриття відбудеться дуже раненько, в годині 8й рано - щоб дати Вам змогу заїхати до Wildwood /.

Потрібно досвідчених новацьких впорядників до булави вишколу.

Вимоги, щоб бути інструктором/кою на вишколі: мусите бути оформленим членом УСП або УПС і мати ступінь новацького впорядника /"другий ступінь KB"/.

Якщо Ви маєте час та охоту бути виховником/інструктором, то прошу зголоситися до: Askold Wynnukiw  
30-97 44 Street  
Astoria, NY 11103

Інструктори будуть вибрані на підставі їхнього досвіду і активної праці з новацтвом.

# ПОРАДИ МУДРОЇ СОРОКИ



Листи для Мудрої Сороки слати на адресу Редакції /див.: II стор. обкладинки/ з допискою: "Для Сороки."

ДОРОГА СОРОКО!

Ми цього року вперше їдемо до бурави новацького табору. Нам казали, що наймолодшим сестричкам найкраще їхати до табору новаків, бо там дадуть нам найменших новаків і буде багато часу заізнатися з братчиками. Чи то правда?

Меви

ДОРОГІ МЕВИ!

Найменші діти вимагають найбільше уваги й тому їх повинні вести найбільш досвідчені виховники/-ці. А що до братчиків - вам напевно буде приємно з ними співпрацювати, однак вашим першим і найважливішим обов'язком є опіка над вашими новачатами.

Сорока

: : :

ДОРОГА СОРОКО!

"Моя" сестричка називається Оля й її іменини припадають якраз під час табору /24-ого липня/. Я хотів би приготувати їй дарунок. Чи можу купити золотистий нашійник, що я бачив у дрогерії на розі за 5 дол.?

Братчик Влодко

ДОРОГИЙ ВЛОДКУ!

Не купуй дешевих блискоток, бо їй буде соромно таке носити. Якщо хочеш зробити "твоїй" Олі приємність, подаруй їй квітку. Китиця диких квітів, власноручно зібрана біля табору, запевнить тобі пристрасне прийняття.

Сорока

: : :

ДОРОГА СОРОКО!

Яку вмільсть найкраще переводити з 6-літніми новаками?  
Гніздовий

ДОРОГИЙ БРАТЧИКУ ГНІЗДОВИЙ!

Спробуй "Любитель гор".

Сорока



РИС.1 ОДНО-КАДОВЬНИК



РИС.2 КАТАМАРАН

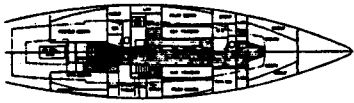
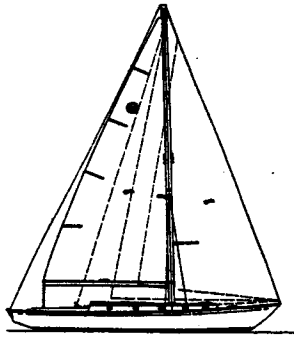

РИС.3 ТРИМАРАН

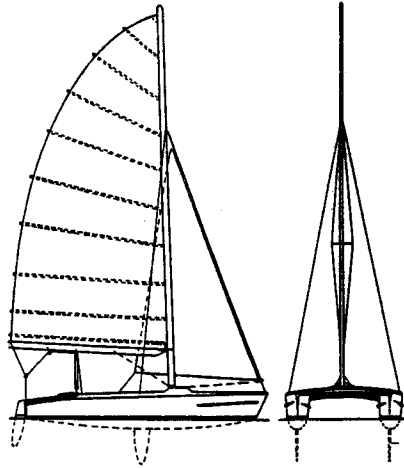

РИС.4 КАТ

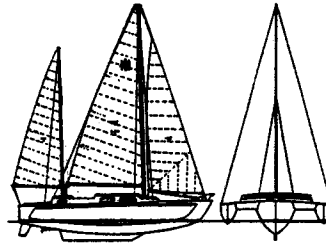

РИС.5 ШЛЮП

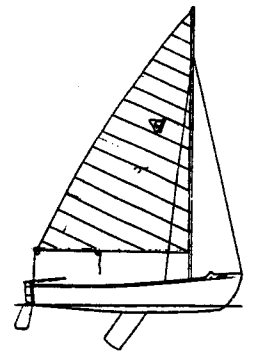

РИС.6 КАТЕР

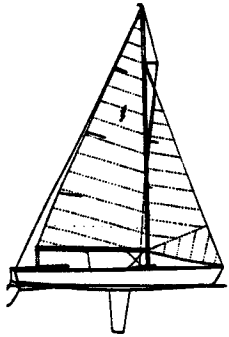

РИС.7 ЯЛИК

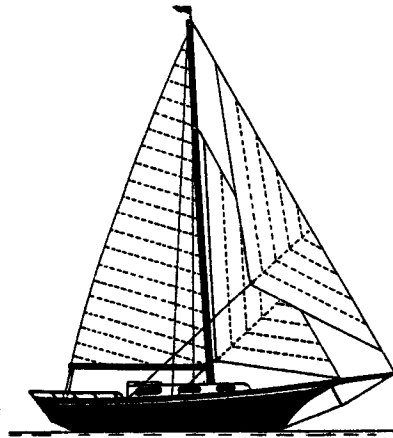

РИС.8 КЕЧ

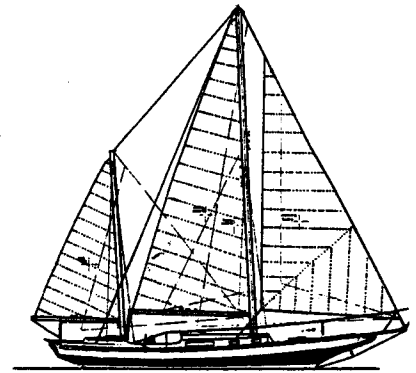

РИС.9 ШХУНА

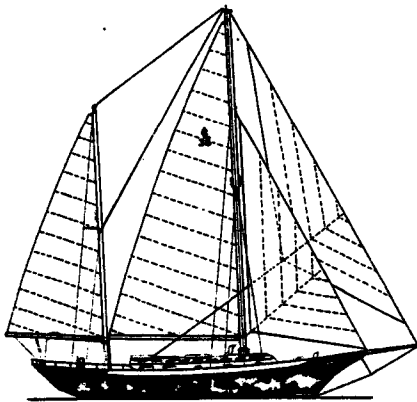

РИС.10 РОДИ ВІТРИЛ

РИС.11  
ВІТРИЛЬНИК  
ІЗ МЕЧЕМ

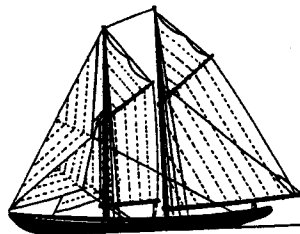
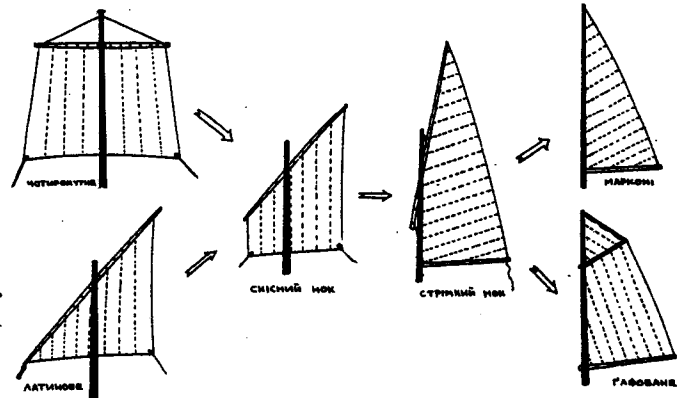
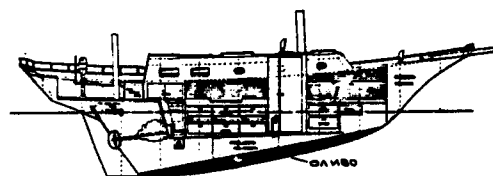
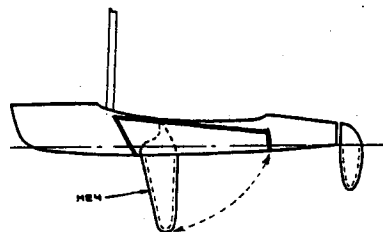

РИС.12 БАЛЯСТОВАНИЙ ВІТРИЛЬНИК